



ACOUSTICS

3000i Series

OWNER'S MANUAL

EN	ENGLISH	01
DE	GERMAN	16
FR	FRENCH	28
IT	ITALIAN	40

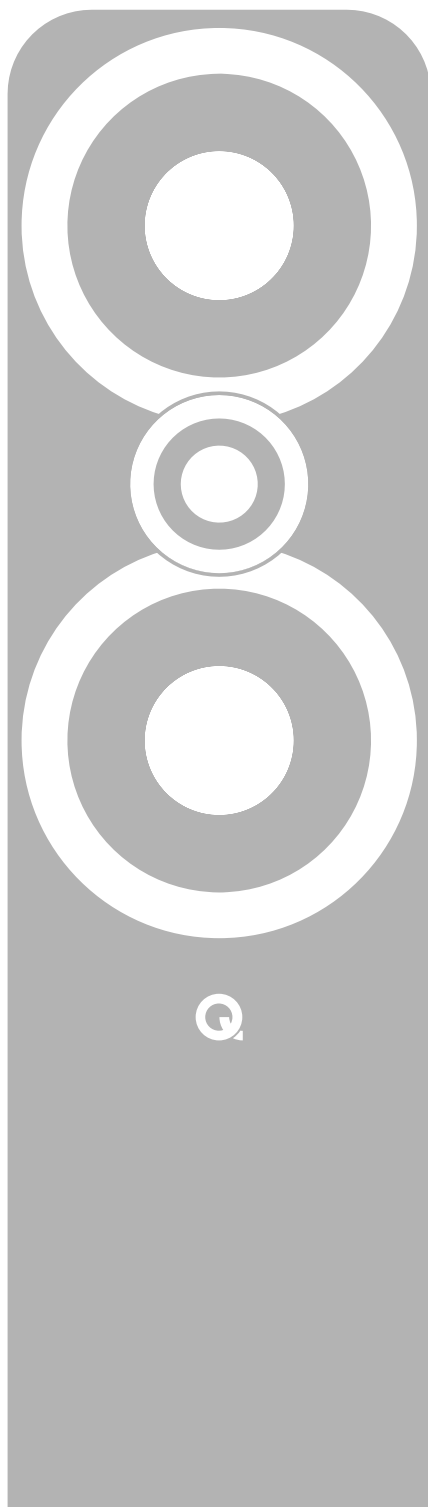

Important Safety Information and Warnings

1. Safety Information and Warnings

Before making any connections to your loudspeakers make sure that all active units in your system are switched off at the mains.

When switching on your sound system or changing input sources, set the main volume control at a low level. Turn up the level gradually.

NEVER play your sound system at full volume. The position of the volume control is deceptive and does not indicate the power level of the system. Using very high volume settings may damage your hearing.

1.1. Instructions

Read and understand these instructions before you use your loudspeakers. If damage is caused by failure to follow these instructions, the warranty will not apply. Please keep these instructions in a safe place.

Read these instructions.

Keep these instructions.

Heed all warnings.

Follow all instructions.

Do not use this apparatus near water.

DO NOT connect your loudspeaker terminals to the mains supply.

Do not install near any heat sources such as radiators, heat registers, stoves, or other apparatus (including amplifiers that produce heat).

Only use attachments/accessories specified by the manufacturer.

Unplug this apparatus during lightning storms or when unused for long periods of time.

2. Unpacking your loudspeakers



Unpack the speakers fully. Lift the speakers from the cartons by holding the cabinets. Do not use the protective bags to lift them.

When manoeuvring loudspeakers, do not drag them across the floor as this may cause damage - lift each speaker before moving it.

Check the loudspeaker carefully. If any items are damaged or missing, report this to your retailer as soon as possible.

Retain the packaging for future transport. If you dispose of the packaging, please do so following all recycling regulations in your area.

3. Installation

• Only use the accessories supplied with the product.
• To prevent injury, this apparatus must be securely mounted onto the floor in accordance with the installation instructions.

• Do not use makeshift stands. Fit the Q Acoustics dedicated stand according to the instructions and using any fixings provided. Your dealer will advise you.

• If you play your loudspeakers without their grilles fitted, be careful to protect the drive units from damage.

• **DO NOT** dismantle the loudspeaker. You will invalidate the warranty.

• Do not connect your loudspeaker terminals to the mains supply.

• Do not expose your loudspeakers to excessive cold, heat, humidity or sunlight.

• The use of this apparatus is indicated for tropical and/or moderate climates.

3.1. Moisture

• To reduce the risk of fire or electric shock, this apparatus should not be exposed to rain, moisture, dripping or splashing.

• Do not use this apparatus near water.

3.2. Servicing

Refer all servicing to qualified service personnel. Servicing is required when the apparatus has been damaged in any way, liquid has been spilled or objects have fallen into the apparatus, the apparatus has been exposed to rain or moisture, does not operate normally, or has been dropped.

4.0. Symbols used on this product

Hazard Warning Symbol



The 'exclamation mark' calls attention to features for which you should read this manual closely to prevent operation and maintenance problems.

CAUTION: To prevent electric shock, match wide blade of plug to wide slot, fully insert.

Waste Electrical and Electronic Equipment Symbol

This symbol indicates that when the unit is to be discarded, it must be separated from other household-type waste and sent to separate collection facilities for recovery and recycling of electrical and electronic equipment.



Please make sure you are familiar with your local rules on the separate collection of electrical and electronic products.

Introduction

Thank you for purchasing Q Acoustics.

This manual is intended to take you through setup and installation and will help provide optimum performance from the product.

Please read the instructions, important safety information and warnings carefully before installation and use, to ensure the safe and satisfactory operation of this product.

The Q Acoustics 3000i series is a range of loudspeakers designed to meet the highest expectations of dedicated 2-channel audiophiles and discerning movie enthusiasts.

The range comprises:

3010i: Compact bookshelf speaker with a 100 mm (4.0 inches) bass driver.

3020i: Bookshelf speaker with a 125 mm (5.0 inches) bass driver.

3030i: Bookshelf speaker with a 165 mm (6.5 inches) bass driver.

3050i: Floorstander with 2 x 165 mm (6.5 inches) bass drivers.

3060S: 150 Watt active subwoofer with a 200 mm (8.0 inches) driver.

3090Ci: Centre channel with 2 x 100 mm (4.0 inches) bass drivers.

In the carton you will find: The loudspeaker/s and this product manual.

In addition the packing for the following models contains:

3050i: Rear stabiliser, spikes and spike covers for each speaker. An Allen key to adjust the spikes once fitted.

3060S: A mains power cord or cords, spikes and spike covers.

Check the product carefully. If any items are damaged or missing, report this to your dealer as soon as possible.

We hope you enjoy the Q Acoustics experience.

Preparation



Lift the speakers from the cartons by holding the cabinets. Do not touch the driver units or use the protective bags to lift them. The 3050i and 3060S are heavy - get assistance to lift them if necessary.

Foam Bung

The 3000i series speakers are rear ported and designed to work best with some space behind them i.e. 200mm or so away from a wall. If you position your speakers close to a wall / corner then the foam bungs should be inserted into the rear ports or there could be too much bass.

Ensure the bungs are fitted snugly into the port without inserting them too far. You will find the level of bass is reduced but definition and bass extension is increased. Experiment to see what you prefer and try making small changes to the position of the speaker to optimise the final result.

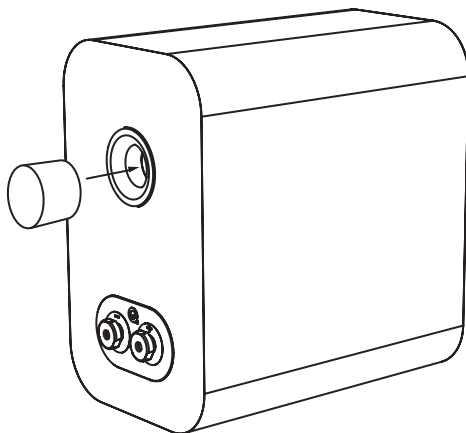

*Spikes are sharp. Exercise care!
Never place a spiked loudspeaker where it can cause damage!
Always move your loudspeakers by lifting them - never drag them!*

3050i - Attach the rear stabiliser

Thread the spikes fitted with locking nuts half way into the base and return the loudspeaker to the upright position. (If you have a wood or stone floor push a spike protector over each spike before turning the speaker upright) When the speaker is the right way up, insert the Allen key into each rear spike from the top and adjust all the spikes in and out until the loudspeaker is level and stable.

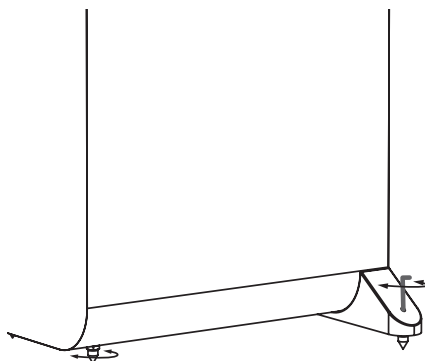
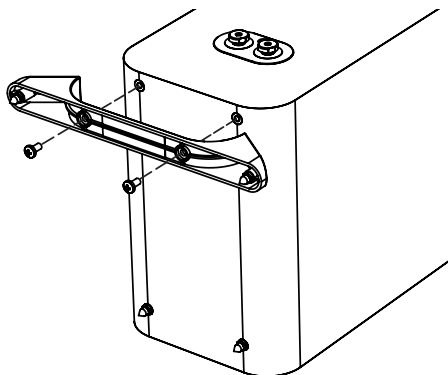

Use screws provided to secure feet as shown.

Positioning



All the loudspeakers may be operated close to TV monitors with no ill-effects with the exception of the 3060S which should not be operated within 500mm of TV screens monitors or other magnetically sensitive equipment. Plasma and LCD screens are unaffected.

3010i, 3020i and 3030i

The 3010i, 3020i and 3030i are ideally mounted on Q Acoustics floor stands, 3010i and 3020i can also be wall mounted. If you are stand mounting, a simple guide is that the treble unit should be at ear level to a seated listener. Wall mounted speakers may be mounted slightly higher with the speaker angled down. Stand mounted speakers should be treated as floorstanding speakers except that the speaker may be placed a little closer to the back wall. Shelf mounting is also possible.

An optional bracket designed specifically to wall mount the Q Acoustics 3010i, 3020i and 3090Ci is available from your dealer. Floor stands for the 3010i, 3020i and 3030i are also available. Be prepared to experiment to find the best setup for your taste in your particular listening room.

3050i

The 3050i loudspeakers should be positioned at least 200mm from a back wall and 500mm from the side walls. Placing the speakers closer to the wall will increase bass but could cause the sound to boom and lack precision and detail. The speakers should be 2m - 4m apart and central to the seated listener. Turning the speakers slightly inwards will sharpen a stereo image but may cause narrowing of the sound source.

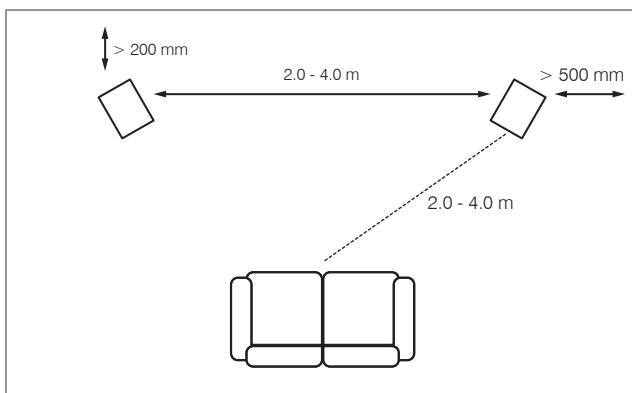

Subwoofer

Bass frequencies are substantially omni directional. Although this means that you can position the subwoofer almost anywhere, the stereo image will still benefit by positioning the subwoofer level with the front loudspeakers and as central to the listening position as possible. This may not be feasible in a multichannel system. If you place the subwoofer close to a wall the bass will be re-enforced therefore in some locations the bass may be boomy and indistinct.

Effects loudspeakers

3090Ci

The 3090Ci is designed to be operated close to a TV screen and central to it. It should be placed immediately above or below the screen. If you have a Plasma or LCD monitor, mount the 3090Ci to the wall or other suitable surface immediately above or below the screen using the Q Acoustics Wall Bracket. If not, consider placing the TV on a cabinet with the 3090Ci on a secure shelf immediately below the TV.



Dolby and the double-D symbol are trade marks of Dolby Laboratories.

Surround Speakers

There are recommendations from Dolby labs for 5.1 effects speakers. Surround speakers should be mounted on either side of the listener, slightly behind the listening position. The speakers should be sited facing inward either mounted on the side walls of the room or if the room is large, on high stands and with their centres above ear level to a seated listener.

For overhead speakers used in multi-channel installations we recommend the Q Acoustics Install range.

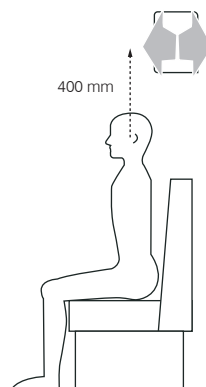

Connections



Before making any connections to your loudspeakers make sure that all active units in your system are switched off at the mains. When switching on your sound system or changing input sources, set the main volume control at a low level. Turn up the level gradually.

Terminals and Connectors

The 3010i, 3020i, 3030i, 3050i and 3090Ci have standard two terminal crossovers.

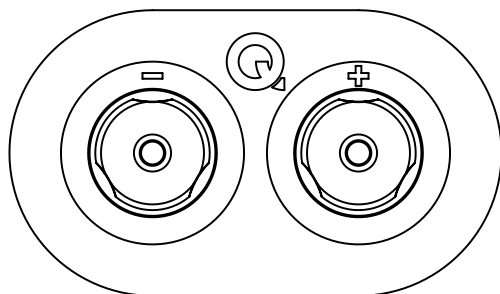

3010i, 3020i, 3030i, 3050i & 3090Ci

Loudspeaker Cables

Specialist loudspeaker cables will offer a higher standard of reproduction than general purpose 'bell' or 'zip' wire. Use cable with generous amounts of copper for the front and centre channels. Thin cables reduce the bass and restrict the dynamic range. Surround (rear) channels are less critical.

Speaker cable has a stripe or tracer along one core. By convention this is connected to the positive terminals. The cables connecting the amplifier to the front loudspeakers should ideally be the same length. Never join cables - use complete lengths.

Preparing Cables

Split the cable to a depth of about 40 mm. Bare the wire to a depth of 10mm and twist the ends to gather any stray wires. Crop the cable leaving 7mm of bare wire exposed.

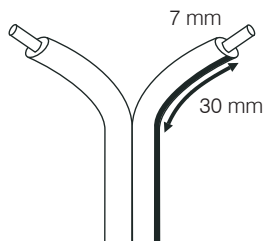

Connecting a Terminal

Unscrew the terminal anticlockwise to expose the mounting hole in the base of the terminal column.

Insert the bare end of the cable into the hole. Retighten the terminal fully hand tight. Make sure there are no stray wires which could touch adjacent terminals. In the EU it is against safety regulations to use 4mm loudspeaker plugs.

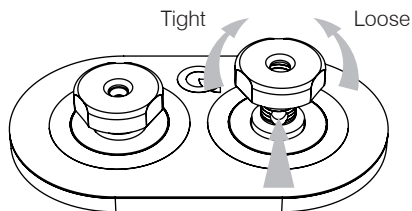

Stereo Connections

Standard Connections

Connect the RED (+) terminal of the RIGHT loudspeaker to the RED, Positive (+) terminal on the RIGHT channel of the amplifier. Connect the BLACK (-) terminal of the loudspeaker to the matching BLACK, Negative (-) terminal of the amplifier. Repeat this procedure for the LEFT channel.

Standard Wiring:

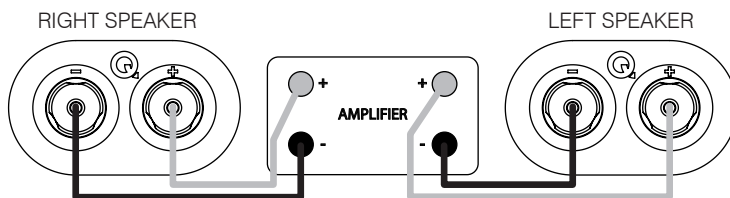

Aftercare

Cabinet Care



Clean cabinets only with a lightly dampened cloth. Do not use solvent based cleaning materials. Never use abrasives of any kind.

The cabinet surfaces will usually only require light dusting. Should an aerosol or other cleaner be used, apply the cleaner onto the cloth first and not directly onto the product. Test a small area first, as some cleaning products may damage the finish. Avoid products that are abrasive, or contain acid or alkaline agents. Do not use any cleaning materials on the drive units and avoid touching them as damage may result.

Grilles

Grilles should only be cleaned using a soft brush when necessary.



If using the Q Acoustics speaker with the grilles removed, remember to replace them if pets or children are present.

Drive Units

Do not touch the drive units as they are easily damaged when exposed.

Warranty

Q Acoustics passive loudspeaker products are warranted free of defects in materials and workmanship for a period of 4 years (1 year for subwoofer) from the date of purchase. During the warranty period Q Acoustics will, at its option, repair or replace any product found to be faulty after inspection by the company or its appointed distributor or agent.

Misuse and fair wear and tear are not covered by warranty.

Goods for repair should in the first instance be returned to the supplying dealer. If this is not possible contact Q Acoustics or their appointed distributor for your area to determine the correct warranty procedure. If possible the original packaging should be used to return the product as damage sustained during transit to the repair centre is not covered by the warranty. The warranty does not in any way affect your legal rights.

Warranty can be extended to 5 years (2 years for subwoofer) by registering your product at www.qacoustics.co.uk/register.

For service information contact: support@qacoustics.co.uk

Q Acoustics
Woodside 2, Dunmow Road
Bishops Stortford, Hertfordshire, UK
CM23 5RG

For any additional info not contained within this manual, support questions and/or requests, please visit our on-line Knowledge Base Portal at: www.qacoustics.co.uk/faqs

Accessories

Wall Bracket (Single)
 3010i / 3020i / 3090Ci
 Black and White

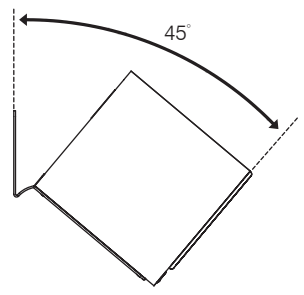
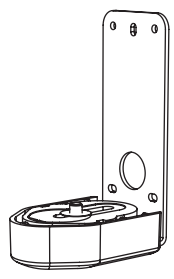

Dimensions (WxHxD): 70 x 159 x 99 mm

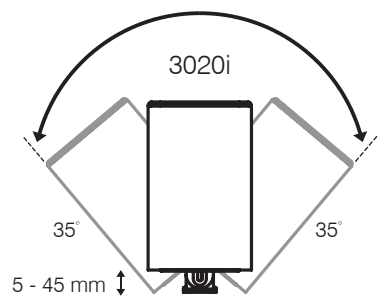
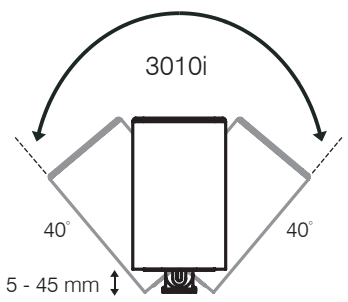

Speaker Stand (Pair)

3010i / 3020i
 Black and White

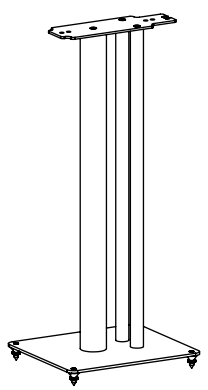

Dimensions (WxHxD):
 250 x 682 x 290 mm

Speaker Stand (Pair)

3030i
 Black and White

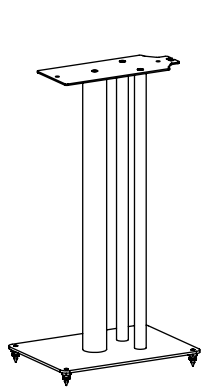

245 x 635 x 340 mm

Subwoofer Wall Bracket

3060S
 Black

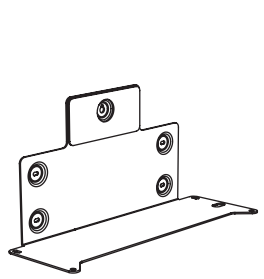

422 x 222 x 163 mm

Specifications



Passive Loudspeakers

Enclosure type:	3010i 2-way reflex	3020i 2-way reflex
Bass unit:	100 mm (4.0 in)	125 mm (5.0 in)
Treble unit:	22 mm (0.9 in)	22 mm (0.9 in)
Frequency response (+/-3 dB, -6 dB):	65 Hz - 30 kHz	64 Hz - 30 kHz
Average impedance:	6 Ω	6 Ω
Minimum impedance:	4 Ω	4 Ω
Sensitivity (2.83v@1m):	86 dB	88 dB
Stereo amplifier power:	15 - 75 W	25 - 75 W
AV receiver power (2 ch. driven):	50 - 125 W	50 - 125 W
Crossover frequency:	2.6 kHz	2.4 kHz
Effective volume:	4.0 L (244 cu in)	6.1 L (372 cu in)
Enclosure dimensions (WxHxD): (inc. grille, terminal and feet)	150 x 253 x 252 mm (5.9 x 10.0 x 10.0 in)	170 x 278 x 282 mm (6.7 x 11.0 x 11.1 in)
Enclosure width:		
Weight (per speaker):	4.1 kg (9.0 lbs)	5.5 kg (12.1 lbs)

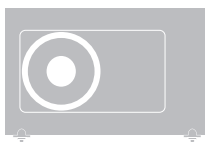

Active Subwoofer

Enclosure type:	3060S Infinite baffle
Bass unit:	200 mm (8.0 in)
Amplifier power:	150 W Class-D
Frequency response (+/-3 dB, -6 dB):	35 Hz - 250 Hz
Crossover frequency:	35 Hz - 250 Hz (var.)
Effective volume:	10.6 L (647 cu in)
Enclosure dimensions (WxHxD):	480 x 300 x 150 mm (18.9 x 11.8 x 5.9 in) 324 mm (12.7 in) inc. spikes
Weight:	8.5 kg (18.7 lbs)

**3030i**

2-way reflex

165 mm (6.5 in)

22 mm (0.9 in)

46 Hz - 30 kHz

6 Ω

4 Ω

88 dB

25 - 75 W

50 - 145 W

2.4 kHz

12.5 L (763 cu in)

200 x 325 x 329 mm

(7.9 x 12.8 x 13.0 in)

6.4 kg (14.1 lbs)

**3050i**

2-way reflex

2 x 165 mm (6.5 in)

22 mm (0.9 in)

44 Hz - 30 kHz

6 Ω

4 Ω

91 dB

25 - 100 W

50 - 165 W

2.5 kHz

32.4 L (1977 cu in)

310 x 1020 x 310 mm

(12.2 x 40.1 x 12.2 in)

200 mm (7.9 in)

17.8 kg (39.2 lbs)

**3090Ci**

2-way reflex

2 x 100 mm (4.0 in)

22 mm (0.9 in)

75 Hz - 30 kHz

6 Ω

4 Ω

89 dB

25 - 100 W

50 - 165 W

2.7 kHz

6.6 L (403 cu in)

430 x 152 x 216 mm

(16.9 x 6.0 x 8.5 in)

6.0 kg (13.2 lbs)

Wichtige Sicherheits- und Warnhinweise

1. Sicherheits- und Warnhinweise

Bevor Sie Ihre Lautsprecher anschließen, vergewissern Sie sich, dass alle aktiven Einheiten Ihres Systems vom Netz getrennt sind.

Stellen Sie beim Einschalten Ihres Soundsystems oder beim Wechseln der Eingangsquellen eine niedrige Lautstärke ein. Erhöhen Sie die Lautstärke allmählich.

Betreiben Sie Ihr Soundsystem **NIEMALS** bei voller Lautstärke. Die Position des Lautstärkereglers spiegelt nicht das eigentliche Leistungsniveau des Systems wider. Das Hören bei sehr hoher Lautstärke kann Ihr Gehör schädigen.

1.1. Anleitung

Lesen und befolgen Sie diese Anleitung, bevor Sie Ihre Lautsprecher benutzen. Schäden infolge der Nichtbeachtung dieser Anleitung fallen nicht unter die Garantie. Diese Anleitung bitte an einem sicheren Platz aufbewahren.

Lesen Sie diese Anleitung durch.
Bewahren Sie diese Anleitung auf.
Beachten Sie alle Sicherheitshinweise.
Befolgen Sie alle Anweisungen.
Verwenden Sie dieses Gerät nicht in der Nähe von Wasser.

Schließen Sie die Lautsprecheranschlussklemmen NICHT an das Stromnetz an.

Stellen Sie das Gerät nicht in der Nähe von Wärmequellen wie Heizkörpern, Heizregistern, Öfen oder anderen wärmeerzeugenden Geräten (einschließlich Verstärkern) auf.

Verwenden Sie ausschließlich das vom Hersteller angegebene Zubehör.

Trennen Sie das Gerät bei einem Gewitter oder bei längerer Nichtverwendung vom Netz.

2. Auspacken der Lautsprecher



Packen Sie die Lautsprecher vollständig aus. Heben Sie die Lautsprecher aus den Kartons. Halten Sie sie dabei am Gehäuse fest und heben Sie sie nicht an den Schutzhüllen an.

Schleifen Sie die Lautsprecher nicht über den Boden, da sie dadurch beschädigt werden können. Heben Sie jeden Lautsprecher an, bevor

Sie ihn bewegen.

Prüfen Sie die Lautsprecher sorgfältig. Teilen Sie es Ihrem Händler unverzüglich mit, wenn Teile beschädigt sind oder fehlen

Bewahren Sie die Verpackung für zukünftige Transporte auf. Beachten Sie bei einer Entsorgung der Verpackung die örtlichen Bestimmungen zur Wiederverwertung.

3. Installation

- Benutzen Sie nur das mit dem Produkt mitgelieferte Zubehör.
- Um Verletzungen zu vermeiden, muss dieses Gerät entsprechend der Installationsanleitung sicher am Boden befestigt werden.
- Verwenden Sie keine behelfsmäßigen Ständer. Montieren Sie den speziellen Ständer von Q Acoustics entsprechend der Anleitung und unter Verwendung der mitgelieferten Befestigungsmittel. Ihr Händler berät Sie hierzu gern.
- Wenn Sie Ihre Lautsprecher ohne Gitter nutzen, achten Sie darauf, dass die Schallwandler vor Beschädigungen geschützt sind.
- Bauen Sie die Lautsprecher **NICHT** auseinander. Dadurch erlischt die Garantie.
- Schließen Sie die Lautsprecheranschlussklemmen **NICHT** an das Stromnetz an.
- Setzen Sie Ihre Lautsprecher nicht übermäßiger Kälte, Hitze, Feuchtigkeit oder dem Sonnenlicht aus.
- Dieses Gerät ist für den Gebrauch in tropischem oder gemäßigttem Klima vorgesehen.

3.1. Feuchtigkeit

- Um das Risiko von Feuer und elektrischem Schlag auf zu verringern, darf dieses Gerät nicht Regen, Feuchtigkeit und Tropf- oder Spritzwasser ausgesetzt werden.
- Benutzen Sie dieses Gerät nicht in der Nähe von Wasser.

3.2. Wartung

Wartungsarbeiten nur von qualifiziertem Fachpersonal durchführen lassen. Eine Wartung ist dann erforderlich, wenn das Gerät in irgendeiner Weise beschädigt wurde, Flüssigkeit

oder Gegenstände in das Gerät gelangt sind, das Gerät Regen oder Feuchtigkeit ausgesetzt war, nicht normal funktioniert oder heruntergefallen ist

4.0. Symbole, die auf diesem Produkt verwendet werden.



Warnzeichen

Das „Ausrufezeichen“ weist auf Funktionen hin, für die Sie die Gebrauchsanleitung aufmerksam lesen sollten, um Bedienungs- und Wartungsfehler zu vermeiden.

Vorsicht: Um einen Stromschlag zu vermeiden, stecken Sie den breiten Kontakt des Steckers in den breiten Schlitz der Steckdose, stecken Sie den Stecker vollständig ein.

Symbol für Elektro- und Elektronik-Altgeräte

Dieses Symbol zeigt an, dass das Gerät nicht mit dem Haushaltsmüll entsorgt werden darf, sondern an eine entsprechende Sammelstelle zur Wiederverwertung von Elektro- und Elektronik-Altgeräten abgegeben werden muss.



Bitte stellen Sie sicher, dass Sie mit Ihren örtlichen Bestimmungen zur Entsorgung von Elektro- und Elektronik-Geräten vertraut sind.

Einführung

Vielen Dank, dass Sie sich für Q Acoustics entschieden haben. Dieses Handbuch soll Sie durch die Einrichtung und Installation des Geräts führen und hilft Ihnen dabei, die optimale Leistung Ihrer Lautsprecher zu erreichen.

Bitte lesen Sie vor der Einrichtung und Verwendung diese Anleitung sowie die wichtigen Sicherheits- und Warnhinweise aufmerksam durch, um einen sicheren und zufriedenstellenden Betrieb dieses Produkts zu gewährleisten.

Q Acoustics 3000i ist eine Lautsprecherreihe, die speziell für die hohen Anforderungen passionierter Zweikanalton-Musikliebhaber und anspruchsvoller Filmenthusiasten entwickelt wurde.

Die Serie umfasst die folgenden Modelle:

3010i: Kompakte Regallautsprecher mit einem 100-mm-Tieftöner (4,0 Zoll)

3020i: Regallautsprecher mit einem 125-mm-Tieftöner (5,0 Zoll)

3030i: Regallautsprecher mit einem 165-mm-Tieftöner (6,5 Zoll)

3050i: Standlautsprecher mit zwei 165-mm-Tieftönern (6,5 Zoll)

3060S: Aktiv-Subwoofer mit 150 Watt und einem 200-mm-Schallwandler (8,0 Zoll)

3090Ci: Centerlautsprecher mit zwei 100-mm-Tieftönern (4,0 Zoll)

Der Lieferumfang umfasst: den/die Lautsprecher und dieses Produkthandbuch.

Darüber hinaus umfasst der Lieferumfang für die folgenden Modelle:

3050i: für jeden der Lautsprecher Rückstabilisator, Stifte und Schutzkappen für die Stifte, Inbus-Schlüssel zum Einstellen der Stifte.

3060S: Netzkabel, Stifte und Schutzkappen für die Stifte

Kontrollieren Sie das Produkt sorgfältig. Teilen Sie es Ihrem Händler unverzüglich mit, wenn Teile beschädigt sind oder fehlen.

Wir wünschen Ihnen viel Freude mit Q Acoustics.

Vorbereitung



Heben Sie die Lautsprecher aus den Kartons. Halten Sie sie dabei am Gehäuse fest, berühren Sie nicht die Schallwandler und heben Sie die Lautsprecher nicht an den Schutzhüllen an. Die Modelle 3050i und 3060S sind schwer. Holen Sie sich erforderlichenfalls Hilfe.

Schaumstoffstöpsel

Die Lautsprecher der Serie 3000i haben einen Reflexkanal auf der Rückseite und funktionieren daher am besten, wenn beim Aufstellen vor einer Wand ein Abstand von ca. 200 mm zwischen der Lautsprecherrückseite und der Wand eingehalten wird. Wenn Sie Ihre Lautsprecher näher an einer Wand/Ecke aufstellen, sollten sie die Schaumstoffstöpsel in die Reflexkanäle stecken, um eine übermäßige Bassstärke zu verhindern.

Stellen Sie sicher, dass die Stöpsel die Kanäle dicht verschließen, ohne sie jedoch zu weit hineinzuschieben. Sie werden feststellen, dass der Basspegel reduziert wurde, die Tonschärfe und Basswiedergabe jedoch besser sind. Experimentieren Sie mit kleinen Positionsänderungen, um die Lautsprecheraufstellung und das Klangerlebnis zu optimieren.

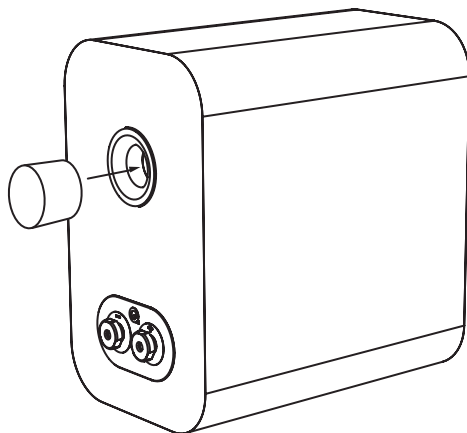

Die Stifte sind spitz. Gehen Sie mit Vorsicht vor.
Stellen Sie einen Lautsprecher mit Stiften niemals dort auf, wo er Beschädigungen verursachen kann.
Heben Sie die Lautsprecher beim Transport immer an, schleifen Sie sie niemals über den Boden.

3050i – Anbringen des rückwärtigen Stabilisators

Schieben Sie die Stifte mit den Sicherungsmuttern bis zur Hälfte in den Sockel und stellen Sie den Lautsprecher wieder aufrecht auf. (Falls Sie einen Holz- oder Steinfußboden haben, stecken Sie vor dem Aufrichten des Lautsprechers die Schutzkappen auf die Stifte.) Schieben Sie bei aufrecht stehendem Lautsprecher den Inbus-Schlüssel von oben in die hinteren Stifte und stellen Sie sie so ein, dass der Lautsprecher eben und stabil steht.

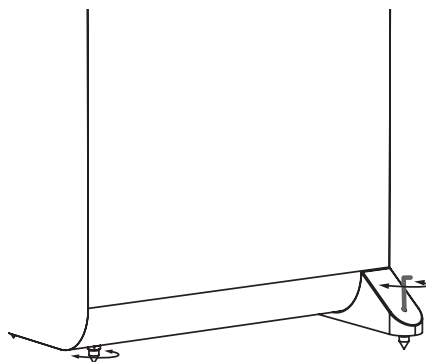
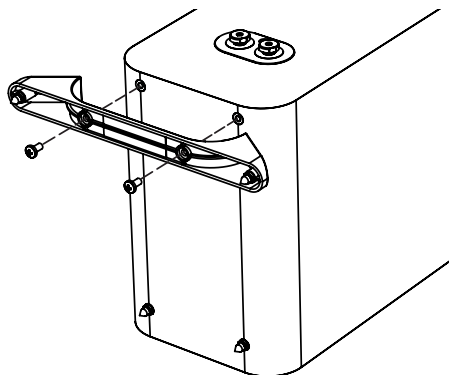

Befestigen Sie die FüÙe mit den mitgelieferten Schrauben, wie abgebildet.

Aufstellung



Alle Lautsprecher mit Ausnahme des 3060S können ohne nachteilige Auswirkungen in der Nähe von TV-Bildschirmen betrieben werden. Der 3060S sollte nur in einem Abstand von mindestens 500 mm von TV-Bildschirmen oder anderen magnetempfindlichen Geräten betrieben werden. Es kommt zu keinen Auswirkungen auf Plasma- und LCD-Bildschirme.

3010i, 3020i und 3030i

Die Modelle 3010i, 3020i und 3030i sollten am besten auf Q-Acoustics-Bodenständern, 3010i und 3020i an der Wand montiert werden. Die einfache Regel bei der Verwendung von Bodenständern ist, dass die Hochtönereinheit sich auf Ohrhöhe eines sitzenden Zuhörers befinden sollte. An der Wand angebrachte Lautsprecher können etwas höher montiert werden. Die Lautsprecher sollten dabei nach unten neigen. Auf Ständern montierte Lautsprecher sollten in der gleichen Weise wie Bodenlautsprecher behandelt werden, können jedoch etwas näher an die Wand gestellt werden. Die Aufstellung in einem Regal ist ebenfalls möglich.

Bei Ihrem Fachhändler erhalten Sie auf Wunsch speziell zum Anbringen der Modelle Q Acoustics 3010i, 3020i und 3090Ci entwickelte Wandhalter. Bodenständer für die Modelle 3010i, 3020i und 3030i sind ebenfalls erhältlich. Experimentieren Sie mit unterschiedlichen Aufstellungsorten, um die optimale Position der Lautsprecher für Ihre Umgebung zu finden.

3050i

Die Lautsprecher 3050i sollten hinten mindestens 200 mm und seitlich mindestens 500 mm Abstand zu einer Wand haben. Eine Aufstellung nah an der Wand würde zwar den Bass verstärken, könnte jedoch zu Dröhnen und einer Minderung der Klangqualität führen. Die Lautsprecher sollten in einem Abstand von 2–4 m zueinander und zentriert

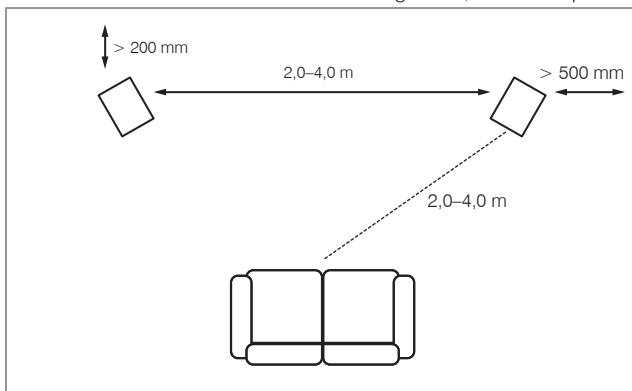

auf einen sitzenden Zuhörer aufgestellt werden. Eine leicht nach innen gerichtete Aufstellung sorgt für schärferen Stereoklang, führt jedoch zu einer Einengung der Klangquelle.

Subwoofer

Bassfrequenzen sind im Grunde omnidirektional. Sie können daher den Subwoofer zwar praktisch überall aufstellen, jedoch erreichen Sie die beste Stereowiedergabe bei einem möglichst zentralen Standort in einer Linie mit den Frontlautsprechern. Bei einem Mehrkanalsystem ist dies unter Umständen nicht umsetzbar. Bei der Aufstellung dicht vor einer Wand wird der Bass verstärkt und klingt deshalb an einigen Standorten dröhnend und undeutlich.

Effekt-Lautsprecher

3090Ci

Das Modell 3090Ci wurde speziell für den Betrieb in direkter Nähe eines TV-Bildschirms entwickelt. Es sollte unmittelbar über oder unter dem Bildschirm aufgestellt werden. Falls Sie einen Plasma- oder LCD-Monitor haben, sollten Sie den 3090Ci mithilfe einer Q-Acoustics-Wandhalterung an der Wand oder einer anderen geeigneten Fläche unmittelbar unter oder über dem Monitor anbringen. Falls dies nicht möglich ist, erwägen Sie eine Aufstellung des TV-Geräts auf einem TV-Schrank mit dem 3090Ci auf einem Regalfach unmittelbar unter dem Bildschirm.



Dolby und das Doppel-D-Symbol sind eingetragene Warenzeichen der Dolby Laboratories.

Surround-Lautsprecher

Für 5.1-Effekt-Lautsprecher gibt es einige Empfehlungen der Dolby Laboratories. Surround-Lautsprecher sollten zu beiden Seiten des Zuhörers und hinter der Hörposition angebracht werden. Die Lautsprecher sollten nach innen gerichtet an den Seitenwänden oder, bei großen Räumen, auf hohen Ständern angebracht werden. Die Mitte der Lautsprecher sollte dabei über der Ohrhöhe eines sitzenden Zuhörers liegen.

Für Überkopflautsprecher in Mehrkanalinstallationen empfehlen wir die Serie Q Acoustics Install.

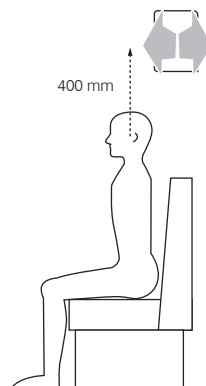

Anschlüsse



Bevor Sie Ihre Lautsprecher anschließen, vergewissern Sie sich, dass alle aktiven Einheiten Ihres Systems vom Netz getrennt sind. Stellen Sie beim Einschalten Ihres Soundsystems oder beim Wechseln der Eingangsquellen eine niedrige Lautstärke ein. Erhöhen Sie die Lautstärke allmählich.

Anschlussbuchsen und Verbindungen

Die Modelle 3010i, 3020i, 3030i, 3050i und 3090Ci verfügen über standardmäßige Crossover mit zwei Anschlussklemmen.

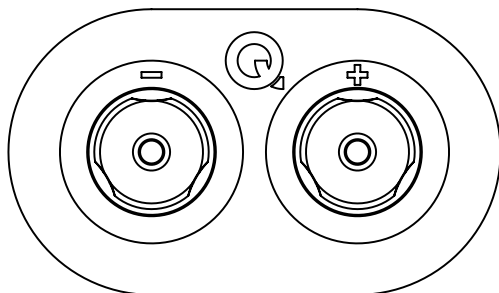

3010i, 3020i, 3030i, 3050i und 3090Ci

Lautsprecherkabel

Spezielle Lautsprecherkabel bieten eine höhere Wiedergabequalität als Allzweckkabel. Verwenden Sie für Front- und Centerlautsprecher Kabel mit einem möglichst hohen Kupferanteil. Dünne Kabel reduzieren die Bassstärke und schränken den Dynamikbereich ein. Surround- (hintere) Kanäle sind weniger anspruchsvoll.

Lautsprecherkabel weisen entlang einer Kabelseele einen Kennfaden auf. Üblicherweise wird diese mit den positiven Anschlussklemmen verbunden. Die Kabel vom Verstärker zu den Frontlautsprechern sollten nach Möglichkeit gleich lang sein. Verbinden Sie niemals Kabelstücke miteinander, verwenden Sie stets Längen in einem Stück.

Vorbereitung der Kabel

Trennen Sie das Kabelende über eine Länge von ca. 40 mm. Entfernen Sie von den äußersten 10 mm des Kabels die Isolierung und verdrehen Sie die Enden, damit keine losen Drähte herausstehen. Kappen Sie das Kabel, sodass 7 mm des blanken Drahts übrigbleiben.

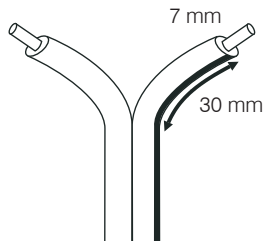

Anschließen einer Anschlussklemme

Lösen Sie die Anschlussklemme gegen den Uhrzeigersinn, bis das Befestigungsöhr am Ende der Anschlussschraube sichtbar wird.

Schieben Sie das blanke Kabelende in das Ohr. Ziehen Sie die Anschlussklemme wieder handfest an. Vergewissern Sie sich, dass keine losen Drähte herausstehen, die benachbarte Klemmen berühren könnten. Die Sicherheitsvorschriften der EU untersagen die Verwendung von 4-mm-Lautsprechersteckern.

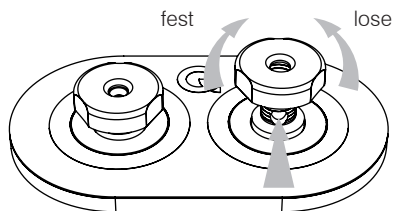

Stereoanschlüsse

Standardanschlüsse

Verbinden Sie die ROTE (+) Anschlussklemme des RECHTEN Lautsprechers mit der ROTEN (+) Anschlussklemme des RECHTEN Verstärkerkanals. Verbinden Sie die SCHWARZE (-) Anschlussklemme des Lautsprechers mit der entsprechenden SCHWARZEN, negativen (-) Anschlussklemme des Verstärkers. Wiederholen Sie diesen Vorgang für den LINKEN Kanal.

Standardverkabelung:

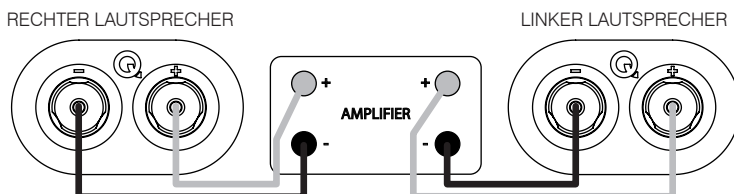

Nachsorge

Gehäusepflege



Das Gehäuse nur mit einem leicht angefeuchteten Tuch abwischen. Keine lösungsmittelbasierten Reinigungsmittel verwenden. Niemals Scheuermittel verwenden.

Die Gehäuseoberfläche erfordert normalerweise nur ein leichtes Abstauben. Wenn Sie ein Spray oder einen anderen Reiniger verwenden, benetzen Sie damit zuerst das Reinigungstuch und nicht direkt das Gerät. Testen Sie zuerst eine kleine Stelle, da einige Reinigungsmittel den Lack beschädigen könnten. Benutzen Sie keine Scheuermittel oder Mittel, die Säuren oder Basen enthalten. Vermeiden Sie den Kontakt von Reinigungsmitteln mit den Schallwandlern und berühren Sie diese möglichst nicht, um Schäden vorzubeugen.

Gitter

Die Gitter sollten nur bei Bedarf mit einer weichen Bürste gereinigt werden.



Wenn Sie Ihren Lautsprecher von Q Acoustics ohne die Gitter benutzen, denken Sie bitte daran, diese einzusetzen, wenn Kinder oder Haustiere anwesend sind.

Schallwandler

Die Schallwandler sollten nach Möglichkeit nicht berührt werden, da sie im freiliegenden Zustand leicht beschädigt werden können.

Garantie

Auf die passiven Lautsprecherprodukte von Q Acoustics besteht eine Garantie für Fehlerfreiheit von Material und Verarbeitung für einen Zeitraum von 4 Jahren (1 Jahr für Subwoofer) ab dem Kaufdatum. Während der Garantiezeit wird Q Acoustics fehlerhafte Produkte nach einer Prüfung durch das Unternehmen oder einen benannten Händler oder Vertreter nach eigenem Ermessen reparieren oder ersetzen.

Unsachgemäßer Gebrauch und normaler Verschleiß werden von dieser Garantie nicht erfasst.

Ware zur Reparatur sollte in erster Linie an den ursprünglichen Händler zurückgegeben werden. Wenn dies nicht möglich ist, wenden Sie sich an Q Acoustics oder einen zugelassenen Händler in Ihrer Region, um die richtige Garantieabwicklung zu bestimmen. Wenn möglich sollte zur Rücksendung des Produkts die Originalverpackung verwendet werden, da Schäden, die während des Transports in die Reparaturwerkstatt entstehen, nicht unter die Garantie fallen. Ihre gesetzlichen Rechte werden in keiner Weise von dieser Garantie berührt.

Die Garantie kann auf 5 Jahre (2 Jahre für Subwoofer) verlängert werden, wenn Sie Ihr Produkt unter der folgenden Internetadresse registrieren: www.qacoustics.co.uk/register.

Für Serviceinformationen in anderen Ländern senden Sie bitte eine E-Mail an: support@qacoustics.co.uk.

Q Acoustics
Woodside 2, Dunmow Road
Bishops Stortford, Hertfordshire, UK
CM23 5RG

Zubehör

Wandhalterung (einfach) für
3010i/3020i/3090Ci
schwarz und weiß

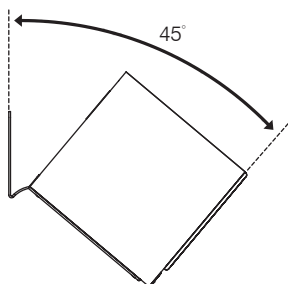
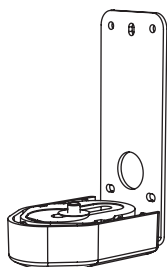

Gehäuseabmessungen (B×H×T): 70 x 159 x 99 mm

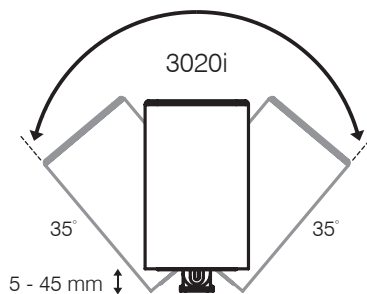
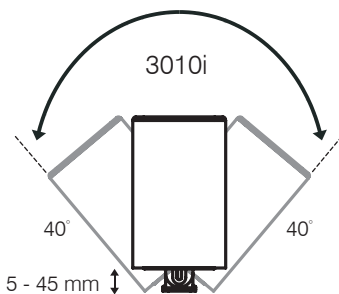

Lautsprecherständer
(Paar) für
3010i/3020i
schwarz und weiß

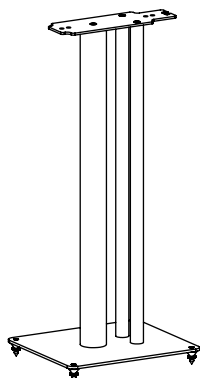

Lautsprecherständer
(Paar) für
3030i
schwarz und weiß

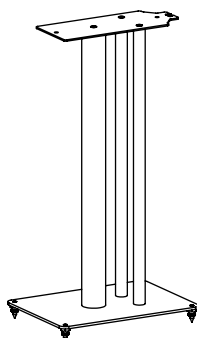

Gehäuseabmessungen (B×H×T):
250 x 682 x 290 mm

245 x 635 x 340 mm

Wandhalterung
für Subwoofer
3060S
schwarz

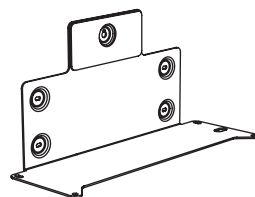

422 x 222 x 163 mm

Technische Daten



Passive Lautsprecher

Gehäusetyp:	2-Wege-Reflexgehäuse
Tieftöner:	100 mm (4.0 in)
Hochtöner:	22 mm (0.9 in)
Frequenzgang (+/-3 dB, -6 dB):	65 Hz - 30 kHz
Durchschnittliche Impedanz:	6 Ω
Minimale Impedanz:	4 Ω
Empfindlichkeit (2,83 V/1 m):	86 dB
Leistung des Stereoverstärkers:	15 - 75 W
Leistung des AV-Empfängers (2-Kanal):	50 - 125 W
Crossover-Frequenz:	2.6 kHz
Effektives Volumen:	4.0 L (244 cu in)
Gehäuseabmessungen (B×H×T):	150 x 253 x 252 mm
(inkl. Gitter, Anschluss und FüÙe)	(5.9 x 10.0 x 10.0 in)
Gehäusebreite:	
Gewicht (pro Sprecher):	4.1 kg (9.0 lbs)



3020i

Gehäusetyp:	2-Wege-Reflexgehäuse
Tieftöner:	125 mm (5.0 in)
Hochtöner:	22 mm (0.9 in)
Frequenzgang (+/-3 dB, -6 dB):	64 Hz - 30 kHz
Durchschnittliche Impedanz:	6 Ω
Minimale Impedanz:	4 Ω
Empfindlichkeit (2,83 V/1 m):	88 dB
Leistung des Stereoverstärkers:	25 - 75 W
Leistung des AV-Empfängers (2-Kanal):	50 - 125 W
Crossover-Frequenz:	2.4 kHz
Effektives Volumen:	6.1 L (372 cu in)
Gehäuseabmessungen (B×H×T):	170 x 278 x 282 mm
(inkl. Gitter, Anschluss und FüÙe)	(6.7 x 11.0 x 11.1 in)
Gehäusebreite:	
Gewicht (pro Sprecher):	5.5 kg (12.1 lbs)

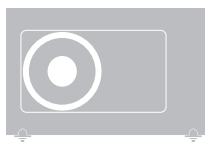

Aktiv-Subwoofer

Gehäusetyp:	unendliche Schallwand
Tieftöner:	200 mm (8.0 in)
Verstärkerleistung:	150 W Class-D
Frequenzgang (+/-3 dB, -6 dB):	35 Hz - 250 Hz
Übergangsfrequenz:	35 Hz - 250 Hz (var.)
Effektives Volumen:	10.6 L (647 cu in)
Gehäuseabmessungen (B×H×T):	480 x 300 x 150 mm (18.9 x 11.8 x 5.9 in)
	324 mm (12.7 in) enthalten Spikes
Gewicht:	8.5 kg (18.7 lbs)

3060S

**3030i**

2-Wege-Reflexgehäuse

165 mm (6.5 in)

22 mm (0.9 in)

46 Hz - 30 kHz

6 Ω

4 Ω

88 dB

25 - 75 W

50 - 145 W

2.4 kHz

12.5 L (763 cu in)

200 x 325 x 329 mm

(7.9 x 12.8 x 13.0 in)

6.4 kg (14.1 lbs)

**3050i**

2-Wege-Reflexgehäuse

2 x 165 mm (6.5 in)

22 mm (0.9 in)

44 Hz - 30 kHz

6 Ω

4 Ω

91 dB

25 - 100 W

50 - 165 W

2.5 kHz

32.4 L (1977 cu in)

310 x 1020 x 310 mm

(12.2 x 40.1 x 12.2 in)

200 mm (7.9 in)

17.8 kg (39.2 lbs)

**3090Ci**

2-Wege-Reflexgehäuse

2 x 100 mm (4.0 in)

22 mm (0.9 in)

75 Hz - 30 kHz

6 Ω

4 Ω

89 dB

25 - 100 W

50 - 165 W

2.7 kHz

6.6 L (403 cu in)

430 x 152 x 216 mm

(16.9 x 6.0 x 8.5 in)

6.0 kg (13.2 lbs)

Mises en garde et avis de sécurité importants

1. Mises en garde et avis de sécurité

Avant de connecter les enceintes, vérifiez si toutes les enceintes actives de votre système sont éteintes au niveau du secteur.

Lorsque vous allumez votre système audio ou changez les sources d'entrée, réglez le bouton de volume principal à un bas niveau. Augmentez progressivement le volume.

Ne faites JAMAIS fonctionner votre système audio au volume maximal. La position du bouton de volume est trompeuse et ne reflète pas la puissance de votre système. Un volume élevé peut provoquer des lésions auditives.

1.1. Instructions

Veillez lire et vous familiariser avec ces instructions avant d'utiliser vos enceintes. En cas d'endommagement résultant du non-respect de ces instructions, la garantie ne sera pas valide. Veillez conserver ces instructions dans un endroit sûr.

Lisez attentivement ces instructions.
 Conservez soigneusement ces instructions.
 Tenez compte de tous les avertissements.
 Veillez suivre toutes les instructions.
 N'utilisez pas ce produit à proximité d'eau.
NE connectez PAS vos enceintes à une prise secteur.

N'installez pas le produit près d'une source de chaleur telle qu'un radiateur, une bouche d'air chaud, un poêle ou d'autres appareils (notamment des amplificateurs) qui génèrent de la chaleur).

Utilisez uniquement les équipements/accessoires spécifiés par le fabricant.

Débranchez ce produit lors des orages ou lorsqu'il reste inutilisé pendant de longues périodes.

2. Déballage des enceintes



Déballiez entièrement vos enceintes. Sortez les enceintes des cartons en soutenant les caissons. Ne vous servez pas des sacs de protection pour les soulever.

Lorsque vous déplacez les enceintes, ne les tirez pas au sol pour éviter de les endommager.

Soulevez chaque enceinte avant de la déplacer.

Vérifiez soigneusement les enceintes. Si un élément est endommagé ou manquant, indiquez-le au vendeur dès que possible.

Conservez l'emballage en vue d'un éventuel futur transport. Si vous jetez l'emballage, veuillez observer toutes les réglementations relatives au recyclage qui sont en vigueur dans votre région.

3. Installation

- Utilisez uniquement les accessoires fournis avec le produit.
- Pour éviter toute blessure, ce produit doit être fixé au sol en toute sécurité, conformément à la notice d'installation.
- N'utilisez pas de pieds artisanaux. Fixez le pied Q Acoustics adapté en suivant les instructions et en utilisant toutes les pièces de fixation fournies. Le vendeur vous conseillera.
- Si vous faites fonctionner vos enceintes sans leur grille de protection, veillez à les protéger contre d'éventuels dommages.
- **NE démontez PAS** l'enceinte. Cela rendrait la garantie nulle et non avenue.
- Ne connectez pas les bornes de vos enceintes à une prise secteur.
- N'exposez pas vos enceintes à des températures excessivement basses, élevées, à l'humidité ou à la lumière du soleil.
- Ce produit peut être utilisé dans les climats tropicaux et/ou tempérés.

3.1. Humidité

- Pour réduire le risque d'incendie ou de choc électrique, ce produit ne doit pas être exposé à la pluie, l'humidité, la chute de gouttes ou les éclaboussures.
- N'utilisez pas ce produit à proximité d'eau.

3.2. Entretien

Confiez toute réparation à un technicien d'intervention qualifié. Des réparations sont nécessaires si le produit a été endommagé d'une façon ou d'une autre, par exemple si du liquide a été renversé sur le produit ou si des objets sont tombés dessus, si le produit a été exposé à la pluie ou à l'humidité, ou bien s'il ne fonctionne pas normalement ou s'il est tombé.

4.0. Symboles utilisés sur ce produit

Symbole d'avertissement de danger



Le «point d'exclamation» attire l'attention sur les caractéristiques concernant lesquelles vous devriez lire ce manuel attentivement afin d'éviter des problèmes de fonctionnement et de maintenance.

ATTENTION : Pour empêcher les décharges électriques, insérez à fond la broche large de la prise dans la fente large.

Symbole des équipements électriques et électroniques jetables

Ce symbole indique que lorsque le produit doit être éliminé, il ne doit être jeté avec les autres déchets domestiques mais envoyé à une décharge spéciale pour la récupération et le recyclage des équipements électriques et électroniques.



Veillez à connaître la réglementation locale concernant la collecte séparée des produits électriques et électroniques.

Introduction

Merci d'avoir acheté un produit Q Acoustics.

Ce manuel a pour but de vous guider au cours dans la configuration et l'installation du système et de vous permettre de bénéficier des performances optimales de ce produit.

Veillez lire attentivement les instructions, les mises en garde et avis de sécurité importants avant d'installer et d'utiliser le produit, afin que son fonctionnement soit sûr et satisfaisant.

La série Q Acoustics 3000i est une gamme d'enceintes conçues pour satisfaire les attentes les plus élevées des audiophiles de 2 canaux dédiés et cinéphiles avisés.

La gamme comprend :

3010i : Enceinte bibliothèque compacte équipée d'un haut-parleur de basses de 100 mm (4 pouces).

3020i : Enceinte bibliothèque équipée d'un haut-parleur de basses de 125 mm (5 pouces).

3030i : Enceinte bibliothèque équipée d'un haut-parleur de basses de 165 mm (6.5 pouces).

3050i : Colonne avec deux haut-parleurs de basses de 165 mm (6,5 pouces).

3060S : Caisson de basses actif de 150 W avec un haut-parleur de 200 mm (8 pouces)

3090Ci : Canal central avec deux haut-parleurs de basses de 100 mm (4 pouces)

Dans le carton d'emballage, vous trouverez : Le ou les enceinte(s) et le manuel de l'utilisateur.

Les modèles suivants sont livrés avec les éléments supplémentaires suivants :

3050i : Stabilisateur arrière, pointes et embouts de pointe pour chaque haut-parleur. Une clé Allen pour ajuster les pointes une fois celles-ci fixées.

3060S : Un ou plusieurs cordon(s) secteur, des pointes et des embouts de pointe.

Vérifiez soigneusement le produit. Si un élément est endommagé ou manquant, signalez-le au vendeur dès que possible.

Nous espérons que vous apprécierez l'expérience que vous propose Q Acoustics.

Préparation



Sortez les enceintes des cartons en soutenant les caissons. Ne touchez pas les haut-parleurs et n'utilisez pas les sacs de protection pour les soulever. Les modèles 3050i et 3060S sont lourds - faites-vous aider pour les soulever si nécessaire.

Bouchons en mousse

Les enceintes de la série 3000i sont orientées vers l'arrière et conçues pour un fonctionnement optimal lorsqu'elles sont placées en retrait, c'est-à-dire à 200 mm environ d'un mur. Si vous positionnez vos enceintes à proximité d'un mur ou dans un coin, les bouchons en mousse doivent être insérés dans les événements arrière. Sinon, les basses pourraient être trop puissantes.

Assurez-vous que les bouchons sont bien ajustés dans les événements sans les insérer trop profondément. Vous trouverez que le niveau des basses est réduit, mais que la définition et l'extension des basses est augmentée. Faites des essais pour déterminer vos préférences et essayez de modifier légèrement la position de l'enceinte pour optimiser le résultat final.

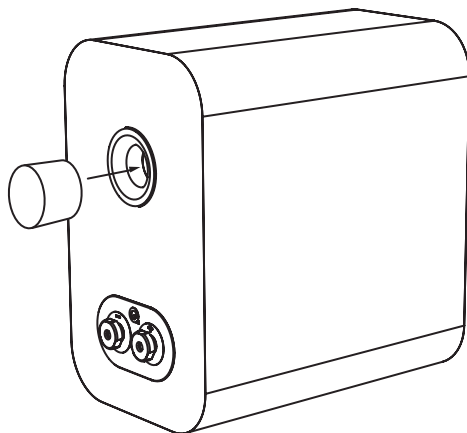

Les pointes sont très pointues. Faites attention !
Ne placez jamais une enceinte équipée de pointes à un endroit qu'elles peuvent abîmer !
Déplacez toujours les enceintes en les soulevant. Ne les traînez jamais !

3050i - Fixez le stabilisateur arrière

Enfoncez les pointes dans des boulons de verrouillage à moitié dans la base et remettez l'enceinte dans le bon sens. (Si l'enceinte repose sur un parquet ou un sol en carrelage, enfoncez un embout de protection sur chaque pointe avant de la remettre droite). Lorsque l'enceinte est dans le bon sens, insérez la clé Allen dans chacune des pointes à l'arrière en commençant par le haut et ajustez-les jusqu'à ce que l'enceinte soit à l'horizontale et stable.

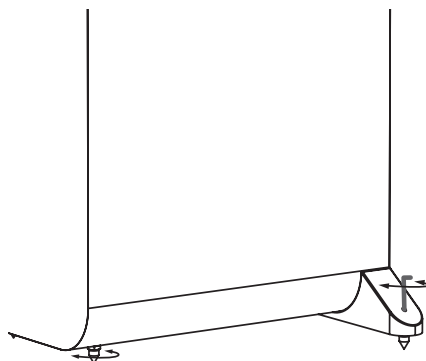
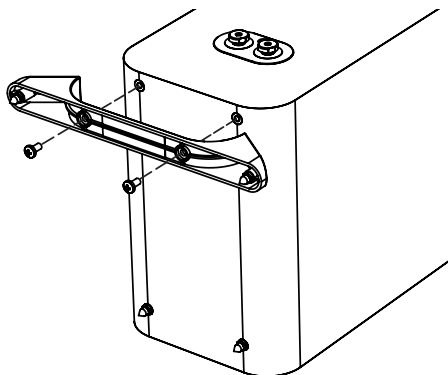

Utilisez les vis fournies pour sécuriser les pieds comme indiqué sur le schéma.

Positionnement



Toutes les enceintes peuvent fonctionner à proximité d'un téléviseur sans en altérer le fonctionnement, à l'exception du 3060S qui ne doit pas fonctionner à moins de 500 mm d'un téléviseur ou de tout type d'équipement sensible aux champs magnétiques. Le fonctionnement des écrans plasma et LCD n'est pas altéré.

3010i, 3020i et 3030i

Il est préférable de monter les modèles 3010i, 3020i et 3030i sur des pieds Q Acoustics, 3010i et 3020i de les fixer au mur. Si vous utilisez un pied, le haut-parleur d'aigus doit être placé à hauteur d'écoute d'un auditeur assis. Les enceintes fixées au mur peuvent être montées légèrement plus haut et orientées vers le bas. Les enceintes sur pied doivent être considérées comme des enceintes de plancher, à l'exception que l'enceinte peut être placée légèrement en retrait du mur à l'arrière. Il est également possible de les poser sur des étagères.

Un support optionnel conçu spécifiquement pour les modèles Q Acoustics 3010i, 3020i et 3090Ci est disponible chez votre vendeur. Des pieds pour les modèles 3010i, 3020i et 3030i sont également disponibles. Soyez disposé à faire des essais pour trouver la configuration qui corresponde le mieux à vos goûts dans la pièce où se trouve le système.

3050i

Les enceintes 3050i doivent être placées en retrait, c'est-à-dire à au moins 200 mm d'un mur à l'arrière et à au moins 500 mm d'un mur latéral. Le positionnement des enceintes plus près d'un mur augmentera les basses, mais pourra provoquer un boom sonore et un manque de précision et de détail. Les enceintes doivent être séparées de 2 à 4 m et placées en face de l'auditeur assis. Tournez les enceintes légèrement vers l'intérieur pour une plus grande netteté de l'image stéréo, mais cela pourrait restreindre la source sonore.

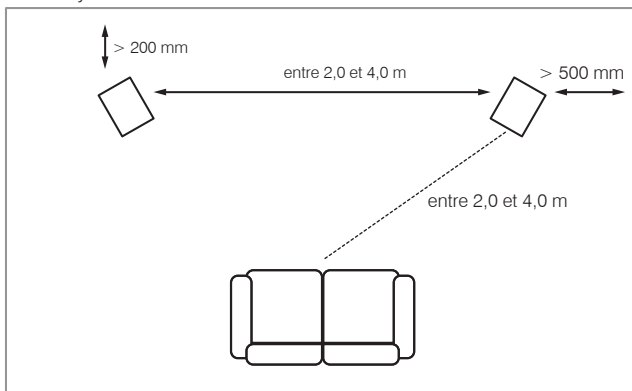

Caisson de basses

Les basses fréquences sont principalement omnidirectionnelles. Même s'il est possible de positionner le caisson de basses presque n'importe où, l'image stéréo sera néanmoins meilleure si vous le placez

au même niveau que les enceintes avant et dans une position d'écoute aussi centrale que possible. Ce n'est peut-être pas possible dans un système à canaux multiples. Si vous placez le caisson de basses près d'un mur, les sons graves seront accentués et, par conséquent, ils peuvent être très indistincts et caverneux à certains endroits.

Enceintes à effets

3090Ci

Le modèle 3090Ci est conçu pour fonctionner près d'un téléviseur et doit être placé dans une position centrale par rapport à celui-ci. Il doit être placé juste au-dessus ou en dessous de l'écran. Si vous disposez d'un écran plasma ou LCD, fixez le 3090Ci au mur ou à une autre surface adaptée, juste au-dessus ou en dessous de l'écran, en utilisant le support mural Q Acoustics. À défaut, envisagez de placer le téléviseur sur un caisson avec le 3090Ci posé sur une étagère solide juste sous l'écran.



Dolby et le symbole double-D sont les marques commerciales de Dolby Laboratories.

Enceintes d'ambiance

Les laboratoires Dolby recommandent des enceintes à effet 5.1. Les enceintes d'ambiance doivent être montées de chaque côté de l'auditeur, légèrement en retrait par rapport à la hauteur d'écoute. Les enceintes doivent être tournées vers l'intérieur, et montées soit sur les murs latéraux de la pièce ou, si celle-ci est grande, sur des pieds grand format et avec leur entraxe au-dessus de la hauteur d'écoute de l'auditeur assis.

Pour les enceintes montées au plafond, qui sont utilisées dans les installations multicanaux, nous recommandons la distance préconisée de Q Acoustics.

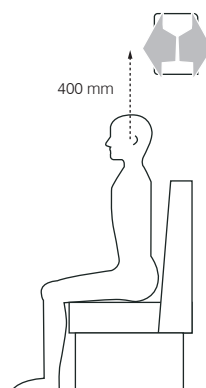

Connexions



Avant de connecter les enceintes, assurez-vous que tous les caissons actifs de votre système sont coupés du secteur. Lorsque vous allumez votre système audio ou changez les sources d'entrée, réglez le bouton de volume principal à un bas niveau. Augmentez progressivement le volume.

Bornes et connecteurs

Les modèles 3010i, 3020i, 3030i, 3050i et 3090Ci sont équipés de deux répartiteurs terminaux.

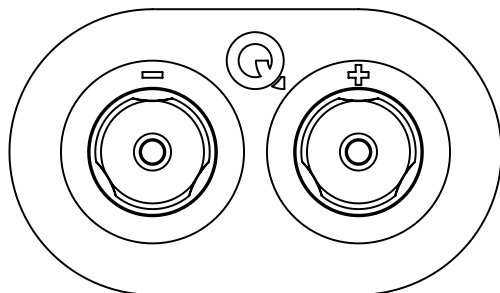

3010i, 3020i, 3030i, 3050i et 3090Ci

Câbles d'enceinte

Les câbles spéciaux pour enceintes vous offriront une meilleure qualité de reproduction du son que les câbles universels. Utilisez des câbles à forte teneur de cuivre pour les canaux avant et centraux. Les câbles minces réduisent les basses et restreignent la gamme dynamique. Les canaux d'ambiance (à l'arrière) sont moins déterminants.

Un conducteur de câble d'enceinte se distingue par une raie ou une ligne de couleur. Par convention, il est connecté aux bornes positives. Dans l'idéal, les câbles reliant l'amplificateur aux enceintes avant doivent être de la même longueur. Ne joignez jamais des câbles, utilisez des longueurs de câble complètes.

Préparation des câbles

Séparez les fils du câble sur une longueur d'environ 40 mm. Dénudez le fil sur une longueur de 10 mm et torsadez les parties dénudées de manière à réunir les brins libres. Coupez les extrémités du câble en laissant 7 mm de câble dénudé.

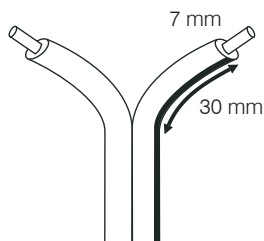

Connexion d'une borne

Dévissez la borne en tournant dans le sens antihoraire de manière à découvrir l'orifice de montage situé à la base de la tige de la borne.

Insérez la partie dénudée du câble dans cet orifice. Resserrez complètement la borne à la main. Vérifiez qu'il n'y a pas de fils dénudés susceptibles de toucher des bornes adjacentes. Dans l'Union européenne, l'utilisation de fiches d'enceintes de 4 mm est contraire aux réglementations relatives à la sécurité.

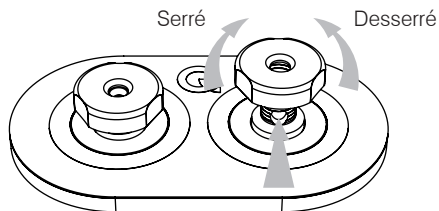

Connexions stéréo

Connexions standard

Connectez la borne ROUGE (+) de l'enceinte DROITE à la borne ROUGE, positive (+), sur le canal DROIT de l'amplificateur. Connecter la borne NOIRE (+) de l'enceinte à la borne NOIRE, négative (-), correspondante de l'amplificateur. Répétez cette procédure pour le canal GAUCHE.

Connexion standard :

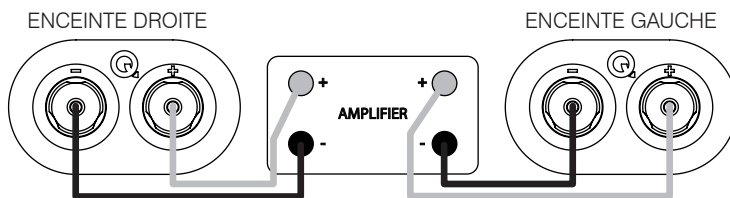

Entretien après utilisation

Entretien des caissons



Nettoyez les caissons uniquement avec un chiffon légèrement humide. N'utilisez pas de produits de nettoyage à base de solvants. N'utilisez jamais de produits abrasifs, quels qu'ils soient.

En général, la surface du caisson ne doit être que légèrement époussetée. En cas d'utilisation d'un aérosol ou d'un autre produit de nettoyage, appliquez au préalable le produit sur le chiffon et non pas directement sur le produit. Testez au préalable sur une petite zone, car certains produits de nettoyage peuvent endommager la finition. Évitez d'utiliser les produits abrasifs ou qui contiennent des agents acides ou alcalins. N'employez pas de produits de nettoyage sur les haut-parleurs et évitez de les toucher car vous risquez de les endommager.

Grilles de protection

Les grilles doivent être nettoyées uniquement à l'aide d'une brosse douce, si nécessaire.



Si vous utilisez l'enceinte Q Acoustics sans les grilles, n'oubliez pas de les remettre en place en présence d'animaux domestiques ou d'enfants.

Enceintes

Il est préférable de ne pas toucher aux haut-parleurs étant donné qu'ils s'abîment facilement lorsqu'ils sont exposés.

Garantie

Les enceintes passives Q Acoustics sont garanties contre tout vice de matériau et de main d'œuvre pendant une période de 4 ans (1 an pour le caisson de basses) à compter de la date d'achat. Pendant la période de garantie, Q Acoustics réparera ou remplacera à sa discrétion tout produit s'il s'avère être défectueux après inspection par la société ou son distributeur ou agent agréé.

La mauvaise utilisation et l'usure normale ne sont pas couvertes par la garantie.

Les marchandises à réparer devront être retournées au revendeur, en premier lieu. Si cela n'est pas possible, contactez Q Acoustics ou son distributeur agréé dans votre région afin de déterminer la procédure de garantie appropriée. Si possible, l'emballage d'origine doit être utilisé pour renvoyer le produit, car les dommages subis pendant le transport jusqu'au centre de réparation ne sont pas couverts par la garantie. La garantie n'affecte en aucune façon vos droits légaux.

Vous pouvez prolonger la garantie jusqu'à 5 ans (2 ans pour le caisson de basses) en enregistrant votre produit sur le site Web :

www.qacoustics.co.uk/register.

Pour tout renseignement complémentaire, contactez : support@qacoustics.co.uk

Q Acoustics
Woodside 2, Dunmow Road
Bishops Stortford, Hertfordshire, UK
CM23 5RG

Accessoires

Support mural (simple)
3010i / 3020i / 3090Ci
Noir et blanc

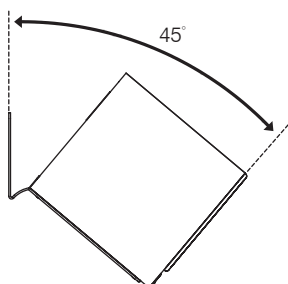
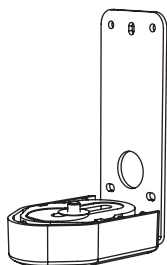

Dimensions (L×H×P): 70 x 159 x 99 mm

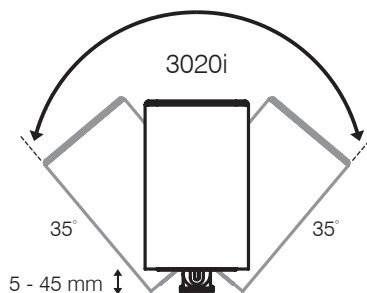
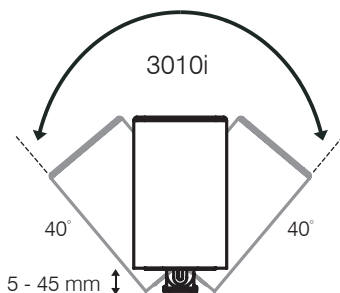

Pieds d'enceinte (paire)

3010i / 3020i
Noir et blanc

Pieds d'enceinte (paire)

3030i
Noir et blanc

Support mural pour le
caisson de basses
3060S
Noir

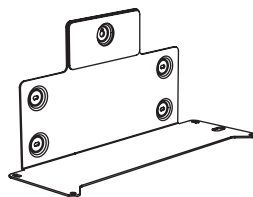
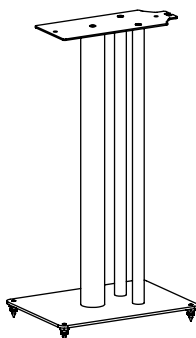
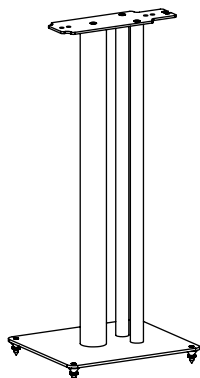

Dimensions (L×H×P):
250 x 682 x 290 mm

245 x 635 x 340 mm

422 x 222 x 163 mm

Spécifications



Enceintes passives

Type de caisson: Haut-parleur de basses: Haut-parleur d'aigus: Réponse en fréquence (+/-3 dB, -6 dB): Impédance moyenne: Impédance minimum: Sensibilité (2,83v@1m): Puissance de l'amplificateur stéréo: Puissance AV du récepteur: (2 canaux en service) Fréquence de répartition: Volume utile: Dimensions du caisson (LxHxP): (avec la grille, la borne et les pieds) Largeur de l'enceinte: Poids (par haut-parleur):

3010i
 Reflex 2 voies
 100 mm (4.0 in)
 22 mm (0.9 in)
 65 Hz - 30 kHz
 6 Ω
 4 Ω
 86 dB
 15 - 75 W
 50 - 125 W
 2.6 kHz
 4.0 L (244 cu in)
 150 x 253 x 252 mm
 (5.9 x 10.0 x 10.0 in)
 4.1 kg (9.0 lbs)

3020i
 Reflex 2 voies
 125 mm (5.0 in)
 22 mm (0.9 in)
 64 Hz - 30 kHz
 6 Ω
 4 Ω
 88 dB
 25 - 75 W
 50 - 125 W
 2.4 kHz
 6.1 L (372 cu in)
 170 x 278 x 282 mm
 (6.7 x 11.0 x 11.1 in)
 5.5 kg (12.1 lbs)

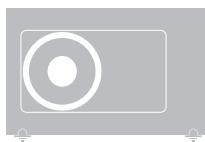

Caisson de basses actif

Type de caisson: Haut-parleur de basses: Puissance d'amplificateur: Réponse en fréquence (+/-3 dB, -6 dB): Fréquence de croisement: Volume utile: Dimensions du caisson (LxHxP): Poids:

3060S
 Baffle infini
 200 mm (8.0 in)
 150 W Class-D
 35 Hz - 250 Hz
 35 Hz - 250 Hz (var.)
 10.6 L (647 cu in)
 480 x 300 x 150 mm (18.9 x 11.8 x 5.9 in)
 324 mm (12.7 in) avec les pointes
 8.5 kg (18.7 lbs)

**3030i**

Reflex 2 voies
 165 mm (6.5 in)
 22 mm (0.9 in)
 46 Hz - 30 kHz
 6 Ω
 4 Ω
 88 dB
 25 - 75 W
 50 - 145 W

2.4 kHz
 12.5 L (763 cu in)
 200 x 325 x 329 mm
 (7.9 x 12.8 x 13.0 in)

6.4 kg (14.1 lbs)

**3050i**

Reflex 2 voies
 2 x 165 mm (6.5 in)
 22 mm (0.9 in)
 44 Hz - 30 kHz
 6 Ω
 4 Ω
 91 dB
 25 - 100 W
 50 - 165 W

2.5 kHz
 32.4 L (1977 cu in)
 310 x 1020 x 310 mm
 (12.2 x 40.1 x 12.2 in)
 200 mm (7.9 in)

17.8 kg (39.2 lbs)

**3090Ci**

Reflex 2 voies
 2 x 100 mm (4.0 in)
 22 mm (0.9 in)
 75 Hz - 30 kHz
 6 Ω
 4 Ω
 89 dB
 25 - 100 W
 50 - 165 W

2.7 kHz
 6.6 L (403 cu in)
 430 x 152 x 216 mm
 (16.9 x 6.0 x 8.5 in)

6.0 kg (13.2 lbs)

Informazioni e avvertenze importanti per la sicurezza

1. Informazioni e avvertenze di sicurezza

Prima di effettuare qualsiasi collegamento agli altoparlanti, assicurarsi che tutte le parti attive dell'impianto siano scollegate dalla rete elettrica.

Quando si accende l'impianto audio o si cambia sorgente di riproduzione del suono, impostare il controllo principale del volume a un livello basso. Alzare il volume gradualmente.

MAI azionare l'impianto audio a tutto volume. La posizione del controllo del volume è ingannevole e non indica l'effettivo livello di potenza dell'impianto. Utilizzare il volume a un livello molto elevato può danneggiare l'udito.

1,1. Istruzioni

Leggere e comprendere le presenti istruzioni prima di utilizzare gli altoparlanti. In caso di danni causati dal mancato adempimento alle istruzioni, la garanzia non sarà valida. Conservare le istruzioni in un luogo sicuro.

Leggere le istruzioni.

Conservare le istruzioni.

Prestare attenzione a tutte le avvertenze.

Seguire tutte le istruzioni.

Non utilizzare l'impianto vicino all'acqua.

NON collegare i morsetti dell'altoparlante all'alimentazione.

Non installare nei pressi di fonti di calore, come caloriferi, diffusori di aria calda, fornelli o altre apparecchiature (compresi amplificatori) che producono calore.

Utilizzare solo attacchi/accessori indicati dal produttore.

Scollegare l'impianto durante i temporali o in caso di inutilizzo per periodi di tempo prolungati.

2. Disimballaggio degli altoparlanti



Disimballare completamente gli altoparlanti. Sollevare gli altoparlanti dai cartoni afferrandone le casse. Non utilizzare i sacchetti protettivi per il sollevamento.

Nel maneggiare gli altoparlanti, non trascinarli sul pavimento poiché questo potrebbe causare danni: sollevarli prima di spostarli.

Controllare attentamente gli altoparlanti. Se un articolo risulta danneggiato o mancante, riferirlo al proprio rivenditore il prima possibile.

Conservare l'imballaggio per il trasporto futuro. Qualora si elimini l'imballaggio, si prega di farlo nel rispetto delle norme per il riciclo dei materiali vigenti nel proprio paese.

3. Installazione

- Utilizzare esclusivamente gli accessori forniti in dotazione con il prodotto.
- Al fine di evitare infortuni, l'apparecchiatura deve essere montata saldamente sul pavimento in conformità con le istruzioni di installazione.
- Non utilizzare supporti improvvisati. Montare il supporto Q Acoustics dedicato seguendo le istruzioni ed utilizzare tutti gli elementi di fissaggio forniti. Il vostro rivenditore saprà consigliarvi.
- Se si mettono in funzione gli altoparlanti senza le schermature, fare attenzione a proteggere le unità drive da eventuali danni.
- **NON** smontare l'altoparlante. Diversamente, la garanzia verrà invalidata.
- Non collegare i morsetti dell'altoparlante all'alimentazione.
- Non esporre gli altoparlanti ad eccessivo freddo, calore, umidità o luce del sole.
- L'uso dell'impianto è indicato per climi tropicali e/o temperati.

3,1. Umidità

- Al fine di ridurre il rischio di incendio o scosse elettriche, l'impianto non deve essere esposto a pioggia, umidità, gocce e spruzzi d'acqua.
- Non utilizzare l'impianto vicino all'acqua.

3,2. Manutenzione

Per la manutenzione, richiedere l'assistenza di personale qualificato. La manutenzione è necessaria nel caso in cui il dispositivo venga in qualsiasi modo danneggiato, ad esempio quando vengono versati liquidi sullo stesso, vi sono caduti oggetti all'interno, l'apparecchiatura è stata esposta alla pioggia o all'umidità, la stessa non funziona in modo normale o è caduta.

4,0. Simboli utilizzati sul prodotto

Simbolo di pericolo



Il punto esclamativo richiama l'attenzione su elementi per i quali occorre leggere attentamente

questo manuale al fine di evitare problemi di funzionamento e manutenzione.

ATTENZIONE: Per evitare scosse elettriche, inserire a fondo la spina nella presa di corrente.

Simbolo relativo ai rifiuti di apparecchiature elettriche ed elettroniche

Questo simbolo indica che quando è necessario smaltire l'apparecchiatura, questa deve essere separata da altri rifiuti domestici e consegnata ad apposite strutture di raccolta per il recupero o il riciclaggio di apparecchiature elettriche ed elettroniche.



Assicurarsi di essere a conoscenza delle norme locali relative alla raccolta differenziata di prodotti elettrici ed elettronici.

Introduzione

Grazie per aver acquistato un prodotto Q Acoustics.

Il presente manuale ha lo scopo di guidare l'utilizzatore nell'installazione e configurazione dell'unità e di aiutarlo ad ottenere dal prodotto le prestazioni ottimali.

Si prega di leggere con attenzione le istruzioni, le informazioni e avvertenze importanti per la sicurezza prima di installare e utilizzare il prodotto, in modo da garantirne il funzionamento soddisfacente e in sicurezza.

La serie Q Acoustics 3000i è una gamma di altoparlanti progettati per soddisfare le più elevate aspettative degli amanti degli altoparlanti a due canali e degli appassionati di cinema.

La gamma comprende:

3010i: Altoparlante da scaffale compatto con un bass driver da 100 mm (4 pollici).

3020i: Altoparlante da scaffale con 1 bass driver da 125 mm (5 pollici).

3030i: Altoparlante da scaffale con 1 bass driver da 165 mm (6,5 pollici).

3050i: Altoparlante da pavimento con 2 bass driver da 165 mm (6,5 pollici).

3060S: Subwoofer attivo da 150 Watt con driver da 200 mm (8 pollici).

3090Ci: Canale centrale con bass driver da 2 x 100 mm (4 pollici).

Nella scatola troverete: Uno o più altoparlanti il e manuale del presente prodotto.

Inoltre l'imballo dei seguenti modelli contiene:

3050i: Stabilizzatori posteriori, punte coniche e coperture per punte coniche per ciascun altoparlante.

Una chiave a brugola per regolare le punte coniche una volta montate.

3060S: Uno o più cavi di alimentazione, punte coniche con relative coperture.

Controllare il prodotto attentamente. Se un articolo risulta danneggiato o mancante, riferirlo al proprio rivenditore il prima possibile.

Ci auguriamo che godiate al massimo dell'esperienza Q Acoustics.

Preparazione



Sollevare gli altoparlanti dai cartoni afferrandone le casse. Non toccare i driver né usare le buste protettive per sfilarli. Gli altoparlanti 3050i e 3060S sono pesanti: chiedere assistenza per sollevarli se necessario.

Inserti di schiuma

Gli altoparlanti della serie 3000i sono dotati di attacchi posteriori e progettati per funzionare al meglio se gli si lascia dello spazio posteriormente, ossia circa 200 mm di distanza dalla parete. Se si posizionano gli altoparlanti vicino a una parete / angolo si dovrebbero apporre gli inserti di schiuma nelle porte posteriori o i toni bassi potrebbero risultare eccessivi.

Assicurarsi che gli inserti siano montati saldamente nella porta senza inserirli troppo in profondità. Si noterà che il livello dei bassi è ridotto ma la loro definizione ed estensione è aumentata. Occorre sperimentare in base alle proprie preferenze e provare a fare piccoli cambiamenti nella posizione dell'altoparlante per ottimizzare il risultato finale.

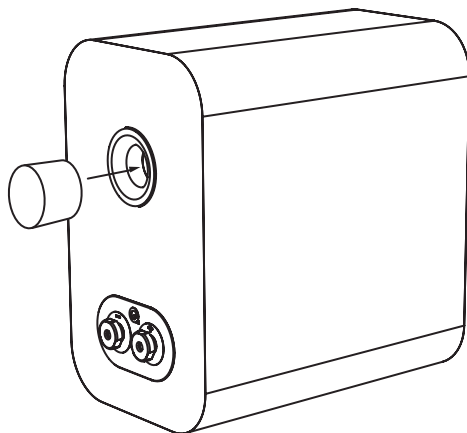

*Le punte coniche sono affilate. Prestare attenzione!
Mai mettere un altoparlante dotato di punte coniche dove può causare danni!
Spostare sempre gli altoparlanti sollevandoli - mai trascinarli!*

3050i - Collegare lo stabilizzatore posteriore

Infilare le punte coniche, dotate di dadi di bloccaggio, a metà nella base e rimettere l'altoparlante in posizione verticale. (Se avete un pavimento in legno o in pietra mettete un disco di protezione sopra ciascuna punta conica prima di rimettere l'altoparlante in posizione verticale). Quando l'altoparlante è posizionato correttamente, inserire la chiave a brugola in ogni punta posteriore dall'alto e regolare tutte le punte coniche dentro e fuori fino a che l'altoparlante non sia a livello e stabile.

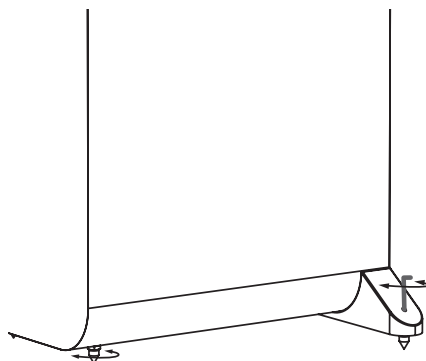
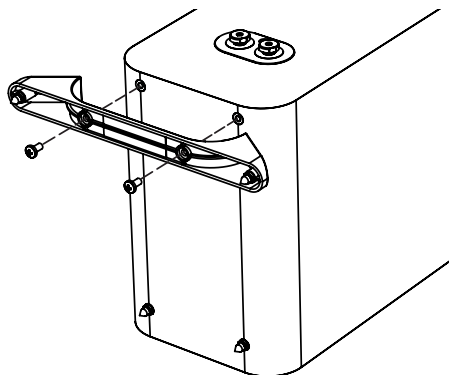

Utilizzare le viti fornite per fissare i piedini come mostrato.

Posizionamento



Tutti gli altoparlanti possono funzionare vicino a schermi TV senza effetti negativi, ad eccezione del 3060S, che non dovrebbe essere azionato a una distanza inferiore ai 500 mm da schermi TV o da altre apparecchiature sensibili ai campi magnetici. Schermi al plasma e LCD non subiscono interferenze.

3010i, 3020i e 3030i

Gli altoparlanti 3010i, 3020i e 3030i andrebbero idealmente montati su stativo da pavimento Q Acoustics, 3010i e 3020i a parete. Se si monta a parete, l'unità treble dovrebbe essere all'altezza dell'orecchio dell'ascoltatore seduto. Gli altoparlanti a parete possono essere montati leggermente più in alto, con l'altoparlante angolato verso il basso. Gli altoparlanti montati su stativo dovrebbero essere trattati come altoparlanti da pavimento, salvo che l'altoparlante può essere posizionato un po' più vicino alla parete posteriore. È inoltre possibile il montaggio su mensola.

Presso i rivenditori è disponibile una staffa opzionale progettata specificamente per il montaggio a parete degli altoparlanti Q Acoustics 3010i, 3020i e 3090Ci. Inoltre, sono disponibili stativi da pavimento per i modelli 3010i, 3020i e 3030i. Preparatevi a sperimentare per trovare le impostazioni che più incontrano i vostri gusti nella vostra sala ascolto personale.

3050i

Gli altoparlanti 3050i devono essere posizionati ad almeno 200 mm da una parete posteriore e a 500 mm da una parete laterale. Posizionare gli altoparlanti più vicino al muro aumenterà i bassi ma potrebbe far sì che il suono rimbombi e causare mancanza di precisione e di dettagli. Gli altoparlanti dovrebbero essere distanti da 2 a 4 m fra loro e centrali rispetto all'ascoltatore seduto. Girare gli altoparlanti leggermente in avanti affinerà l'immagine stereo ma può limitare la sorgente acustica.

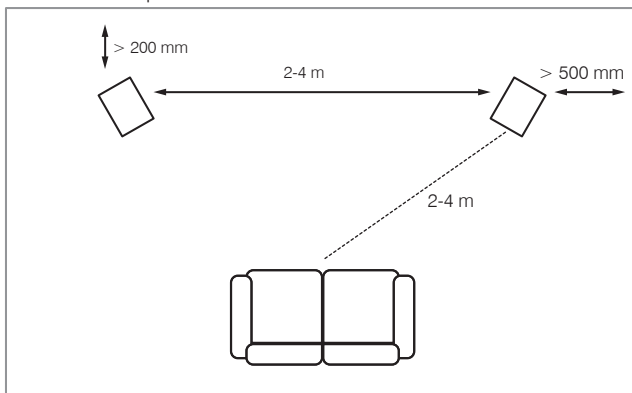

Subwoofer

Le frequenze basse sono sostanzialmente omnidirezionali. Anche se questo significa che è possibile posizionare il subwoofer quasi ovunque, l'immagine stereo migliorerà posizionando il subwoofer a livello degli altoparlanti frontali e centralmente rispetto alla posizione di ascolto, qualora ciò sia possibile.

Questo può non essere attuabile in un sistema multicanale. Se si posiziona il subwoofer vicino ad una parete, i toni bassi saranno rinforzati, quindi in alcune posizioni i bassi potrebbero rimbombare e risultare indistinti.

Altoparlanti ad effetto

3090Ci

Il modello 3090Ci è stato progettato per funzionare vicino ad uno schermo TV e centrale rispetto ad esso. Deve essere posizionato immediatamente sopra o sotto lo schermo. Se si è in possesso di uno schermo al plasma o LCD, montare il 3090Ci a parete o su un'altra superficie adatta immediatamente sopra o sotto lo schermo utilizzando la staffa a parete Q Acoustics. Se così non fosse, è opportuno considerare di porre la TV su un armadietto con il 3090Ci su di uno scaffale sicuro immediatamente sotto la TV.



I simboli Dolby e doppia D sono marchi di fabbrica dei laboratori Dolby.

Altoparlanti surround

Queste sono le raccomandazioni provenienti dai laboratori Dolby per gli altoparlanti ad effetto 5.1. Gli altoparlanti surround devono essere montati ad entrambi i lati dell'ascoltatore, leggermente dietro la posizione d'ascolto. Gli altoparlanti dovrebbero essere collocati rivolti verso l'interno, ciascuno montato sulle pareti laterali della stanza o, se la stanza è grande, su un supporto alto e con il loro centro sopra l'altezza dell'orecchio di un ascoltatore seduto.

Per gli altoparlanti posti al di sopra della posizione di ascolto utilizzati nelle installazioni multicanale si raccomanda la gamma Q Acoustics Install.

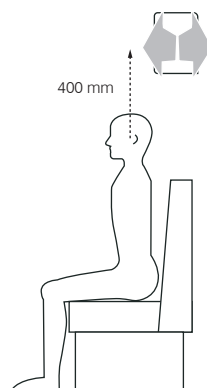

Collegamenti



Prima di effettuare qualsiasi collegamento agli altoparlanti, assicurarsi che tutte le parti attive dell'impianto siano scollegate dalla rete elettrica. Quando si accende l'impianto audio o si cambia sorgente di riproduzione del suono, impostare il controllo principale del volume a un livello basso. Alzare il volume gradualmente.

Morsetti e connettori

I modelli 3010i, 3020i, 3030i, 3050i e 3090Ci hanno in dotazione due crossover a morsetti.

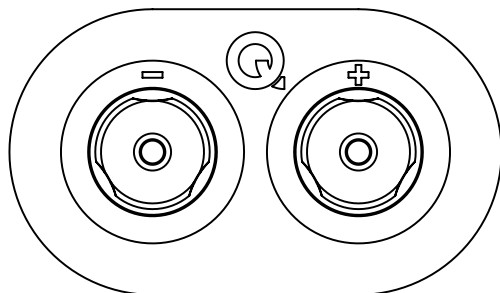

3010i, 3020i, 3030i, 3050i e 3090Ci

Cavi per altoparlanti

I cavi specifici per altoparlanti offrono una qualità di riproduzione più elevata rispetto ai cavi per usi generici, quali i fili per campanello o per teleferiche. Impiegare cavi ad elevato contenuto di rame per i canali anteriore e centrale. I cavi sottili riducono i toni bassi e limitano la gamma dinamica. I canali surround (posteriori) sono meno critici.

Il cavo per altoparlanti è dotato di una banda o un indicatore lungo uno dei nuclei. Convenzionalmente, questo è collegato ai morsetti positivi. I cavi per collegare l'amplificatore agli altoparlanti anteriori dovrebbero idealmente essere della stessa lunghezza. Mai unire i cavi: utilizzare lunghezze complete.

Preparazione dei cavi

Dividere il cavo per una lunghezza di 40 mm. Scoprire il filo per una lunghezza di 10 mm e attorcigliare le estremità per unire eventuali fili vaganti. Tagliare il cavo lasciando 7 mm di filo scoperto.

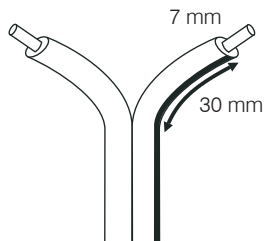

Collegamento di un terminale

Svitare il morsetto in senso antiorario per esporre il foro di montaggio posto sulla base della colonna del morsetto.

Inserire nel foro l'estremità scoperta del cavo. Serrare completamente il morsetto a mano. Assicurarsi che non vi siano fili vaganti che possano toccare i morsetti adiacenti. Sul territorio UE utilizzare connettori per altoparlante da 4 mm è contrario alle norme di sicurezza.

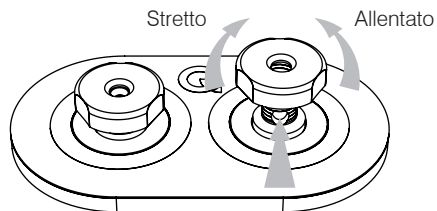

Collegamenti stereo

Collegamenti standard

Collegare il morsetto ROSSO (+) dell'altoparlante DESTRO al morsetto positivo (+) ROSSO sul canale DESTRO dell'amplificatore. Collegare il morsetto NERO (-) dell'altoparlante al corrispondente morsetto negativo (-) NERO dell'amplificatore. Ripetere questa procedura per il canale SINISTRO.

Cablaggio normale:

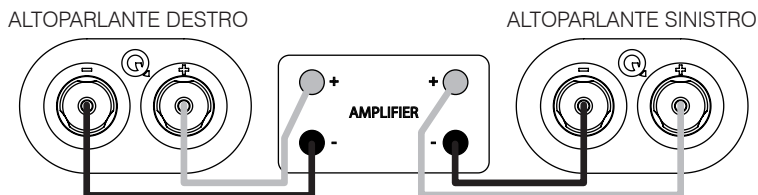

Manutenzione post-vendita

Cura delle casse



Pulire le casse esclusivamente con un panno leggermente inumidito. Non utilizzare detergenti a base di solventi. Non usare abrasivi di qualsiasi genere.

Le superfici delle casse richiedono normalmente soltanto di essere spolverate delicatamente. In caso di uso di aerosol o altro metodo di pulizia, applicare il pulitore sul panno e non direttamente sul prodotto. Per prima cosa provare su una zona ristretta, poiché alcuni prodotti per la pulizia possono danneggiare la finitura. Evitare prodotti abrasivi o che contengono agenti acidi o alcalini. Non usare materiali di pulizia sulle unità drive ed evitare di toccarle per non danneggiarle.

Schermature

Le schermature devono essere pulite esclusivamente usando una spazzola morbida quando necessario.



Se si utilizza l'altoparlante Q Acoustics senza le schermature, ricordare di sostituirle se sono presenti bambini o animali domestici.

Unità drive

Non toccare le unità drive poiché possono essere danneggiate con facilità se esposte.

Garanzia

Gli altoparlanti passivi di Q Acoustics sono garantiti privi di difetti relativamente ai materiali e alla manodopera per un periodo di 4 anni (1 anno per il subwoofer) dalla data di acquisto. Durante il periodo di garanzia, Q Acoustics potrà, a propria discrezione, riparare o sostituire qualsiasi prodotto dichiarato difettoso in seguito a ispezione da parte della società o del proprio distributore o agente incaricato.

L'uso improprio, il normale deterioramento e l'usura non sono coperti dalla garanzia.

I prodotti da riparare devono innanzitutto essere resi al rivenditore. Se ciò non è possibile, contattare Q Acoustics o il distributore incaricato di zona al fine di determinare la corretta procedura di garanzia. Nei casi in cui sia possibile si consiglia di utilizzare l'imballaggio originale per la restituzione, poiché i danni incorsi durante il trasporto al centro di riparazione non sono coperti dalla garanzia. La garanzia non influenza in alcun modo i diritti legittimi dell'utilizzatore.

La garanzia può essere estesa ad un periodo di 5 anni (2 anni per il subwoofer) con la registrazione del prodotto su www.qacoustics.co.uk/register.

Per informazioni sulla manutenzione contattare: support@qacoustics.co.uk

Q Acoustics
Woodside 2, Dunmow Road
Bishops Stortford, Hertfordshire, UK
CM23 5RG

Accessori

Staffa da parete (singola)
3010i / 3020i / 3090Ci
Bianco e nero

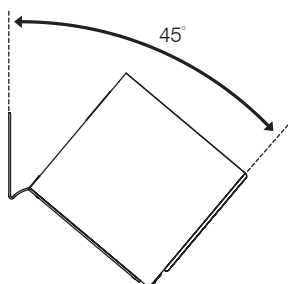
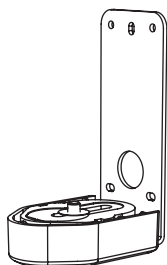

Dimensioni (LxAxP): 70 x 159 x 99 mm

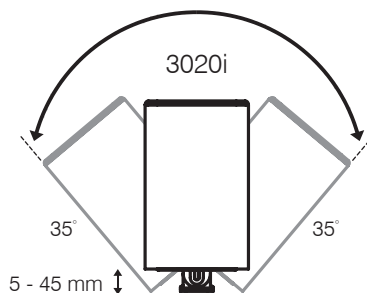
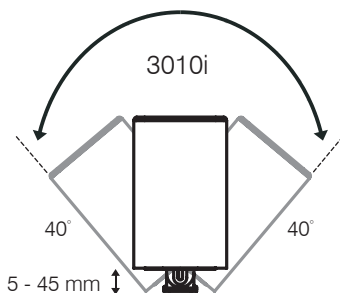

Stativi per altoparlante
(coppia)
3010i / 3020i
Bianco e nero

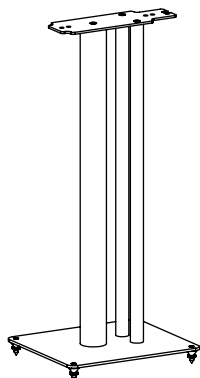

Dimensioni (LxAxP):
250 x 682 x 290 mm

Stativi per altoparlante
(coppia)
3030i
Bianco e nero

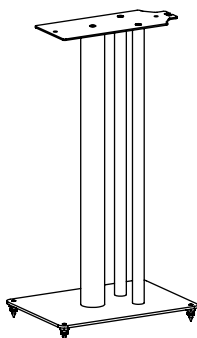

245 x 635 x 340 mm

Staffa da parete
per subwoofer
3060S
Nero

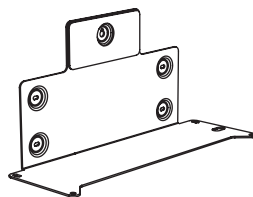

422 x 222 x 163 mm



Altoparlanti passivi

Tipo involucro:
Unità bassi:
Unità acuti:
Risposta in frequenza (+/-3 dB, -6 dB):
Impedenza media:
Impedenza minima:
Sensibilità (2,83v@1m):
Potenza dell'amplificatore stereo:
Potenza del ricevitore AV:
(pilotato da 2 canali)
Frequenza di crossover:
Volume utile:
Dimensioni mobile (LxAxP):
(inclusi schermature, morsetto e piedi)
Larghezza custodia:
Peso (per altoparlante):

3010i

Reflex a 2 vie
100 mm (4.0 in)
22 mm (0.9 in)
65 Hz - 30 kHz
6 Ω
4 Ω
86 dB
15 - 75 W
50 - 125 W
2.6 kHz
4.0 L (244 cu in)
150 x 253 x 252 mm
(5.9 x 10.0 x 10.0 in)
4.1 kg (9.0 lbs)

3020i

Reflex a 2 vie
125 mm (5.0 in)
22 mm (0.9 in)
64 Hz - 30 kHz
6 Ω
4 Ω
88 dB
25 - 75 W
50 - 125 W
2.4 kHz
6.1 L (372 cu in)
170 x 278 x 282 mm
(6.7 x 11.0 x 11.1 in)
5.5 kg (12.1 lbs)

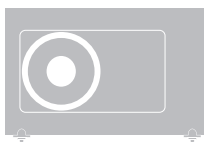

Subwoofer attivo

Tipo involucro:
Unità bassi (mm):
Potenza amplificatore:
Risposta in frequenza (+/-3 dB, -6 dB):
Frequenza di crossover:
Volume utile:
Dimensioni mobile (LxAxP):
Peso:

3060S

Baffle infini
200 mm (8.0 in)
150 W Class-D
35 Hz - 250 Hz
35 Hz - 250 Hz (var.)
10.6 L (647 cu in)
480 x 300 x 150 mm (18.9 x 11.8 x 5.9 in)
324 mm (12.7 in) incluse le punte coniche
8.5 kg (18.7 lbs)

**3030i**

Reflex a 2 vie
 165 mm (6.5 in)
 22 mm (0.9 in)
 46 Hz - 30 kHz
 6 Ω
 4 Ω
 88 dB
 25 - 75 W
 50 - 145 W

2.4 kHz
 12.5 L (763 cu in)
 200 x 325 x 329 mm
 (7.9 x 12.8 x 13.0 in)

6.4 kg (14.1 lbs)

**3050i**

Reflex a 2 vie
 2 x 165 mm (6.5 in)
 22 mm (0.9 in)
 44 Hz - 30 kHz
 6 Ω
 4 Ω
 91 dB
 25 - 100 W
 50 - 165 W

2.5 kHz
 32.4 L (1977 cu in)
 310 x 1020 x 310 mm
 (12.2 x 40.1 x 12.2 in)

200 mm (7.9 in)
 17.8 kg (39.2 lbs)

**3090Ci**

Reflex a 2 vie
 2 x 100 mm (4.0 in)
 22 mm (0.9 in)
 75 Hz - 30 kHz
 6 Ω
 4 Ω
 89 dB
 25 - 100 W
 50 - 165 W

2.7 kHz
 6.6 L (403 cu in)
 430 x 152 x 216 mm
 (16.9 x 6.0 x 8.5 in)

6.0 kg (13.2 lbs)



ACOUSTICS

QACOUSTICS.CO.UK

Our policy is one of continuous product improvement.
We reserve the right to change the designs and specifications without notice.
This document contains information that is subject to change without notice

Q16400-IS-E5N2,DE,FR,IT_r4